

RAPPORT 2018:1

ARKEOLOGISK UNDERSÖKNING
I FORM AV SCHAKTNINGSÖVERVAKNING

MUSEIPARKEN REVISITED

RAÄ 153:1

GRÅBRÖDRAGATAN OCH KUNGSGATAN M FL
LINKÖPINGS STAD OCH KOMMUN
ÖSTERGÖTLANDS LÄN

HELÉN ROMEDAHL



Museiparken revisited

Innehåll

Sammanfattning	2
Inledning	4
Områdesbeskrivning och tidigare arkeologiska undersökningar	4
Syfte och metod	5
Resultat	7
Slutsatser	11
Referenser	13
Tekniska uppgifter	14
Bilaga 1. Ritningar	15

*Omslagsbild: Museiparken 1936 sedd från söder.
Foto från topografiska arkivet, Östergötlands museum.*

ÖSTERGÖTLANDS MUSEUM
ARKEOLOGI OCH BYGGNADSVÅRD

Box 232 • 581 02 Linköping • 013 - 23 03 00 • www.ostergotlandsmuseum.se

Sammanfattning

Under november och december 2017 utförde Östergötlands museum en arkeologisk undersökning i form av schaktningsövervakning inom fastigheten Innerstaden 1:3 i fornlämningsområdet för RAÄ 153:1. Berörda gator/områden var Gråbrödragatan, Kungsgatan och Teatergatan. Vidare omfattade exploateringen ett avsnitt av Olof Palmes plats och en sträcka i Museiparken. Schaktningsarbetet utfördes med anledning av nedläggning och förstärkning av fibernätet. Bevarade kulturlager återfanns inom hela sträckningen.

Helén Romedahl
antikvarie



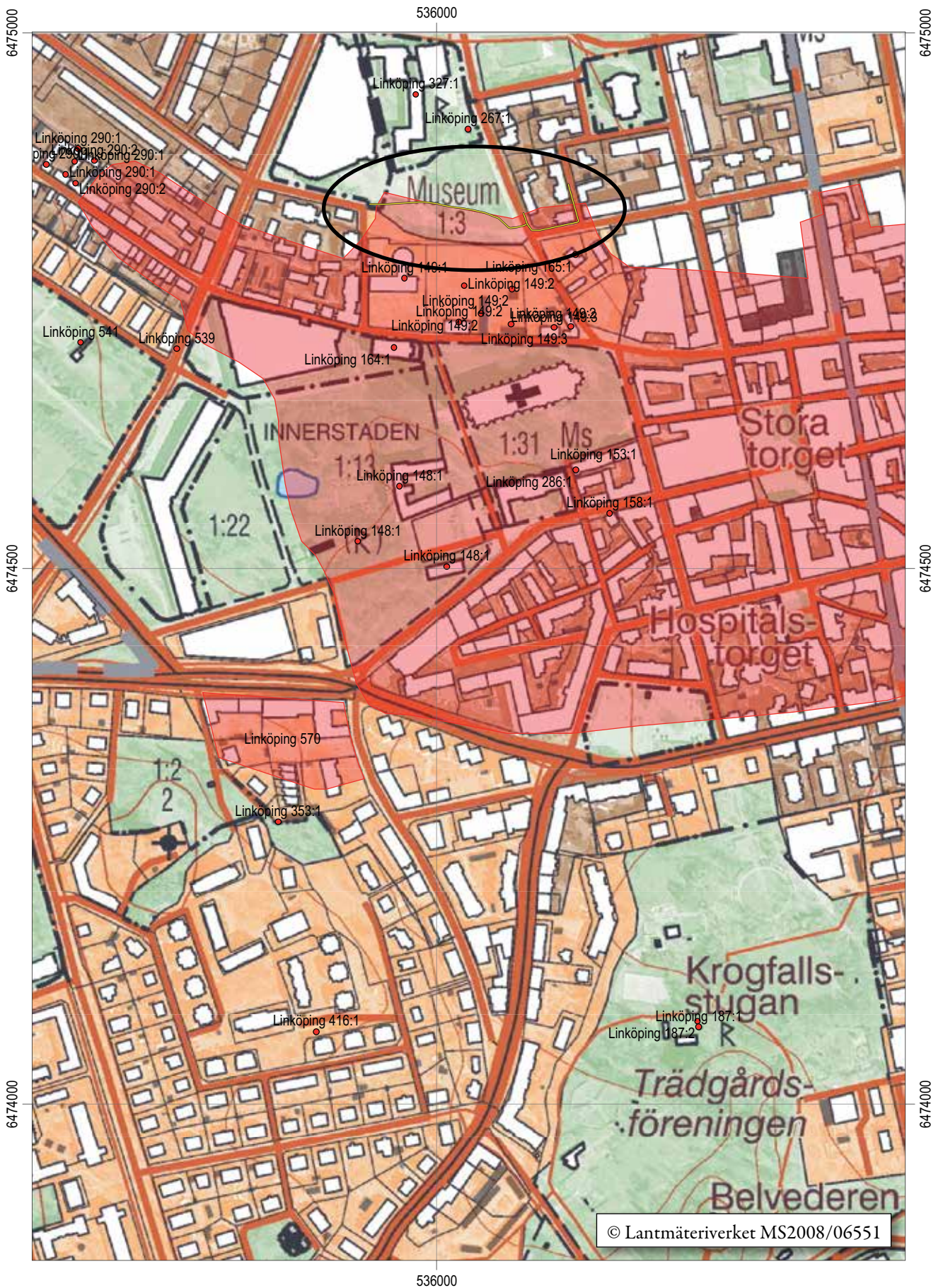

Figur 2. Utdrag ur digitala Fastighetskartan med undersökningsområdet markerat. Skala 1:5 000.

Inledning

Östergötlands museum utförde under några dagar i november-december en arkeologisk undersökning i form av schaktningsövervakning i samband med schaktning för optokablar. Den maskinschaktade sträckan uppgick till ca 175 m. Bevarade kulturlager fanns längs hela schaktsträckan. Några bevarade konstruktioner i form av t.ex. byggnader fanns emellertid inte inom schakten och något daterande fyndmaterial framkom inte heller. Uppdragsgivare var Länsstyrelsen i Östergötland. Utiskt Bredband svarade för de arkeologiska kostnaderna. Ansvarig för fält-och rapportarbetet var undertecknad.

Områdesbeskrivning och tidigare arkeologiska undersökningar

På adresskartan benämns parkområdet som Biskopsparken. I folkmun förekommer två andra benämningar; Museiparken och Konserthusparken. I följande rapport kommer jag använda benämningen Museiparken.

Parkområdet var ursprungligen en del av kyrkans egendomar och parken utgjorde då en perifer del av biskopens mark i staden. Under 1700-talet, efter det att biskopen flyttat från sitt residens i slottet till det på 1730-talet uppförda nya biskopsresidenset, nyttjades parkområdet delvis som biskopens fruktträdgård. Under andra världskriget nyttjades parkområdet delvis åter för frukt- och grönsaksodling. Aktuell arkeologisk undersökning utfördes inom RAÅ 153:1, Linköpings medeltida och historiska stadslager. Museiparken är belägen i centrala Linköping, mellan den nuvarande biskopsgården och Östergötlands museum. I Museiparken, i området kring länsmuseet, Konsert & Kongress samt i de anslutande gatorna har ett flertal arkeologiska undersökningar utförts. Här nedan redovisas ett urval av dessa undersökningar. För ytterligare undersökningsrapporter i närheten av aktuell exploateringsyta, se t ex Tagesson 1987; Feldt 1989; Tagesson 1993; Feldt 1999 och Magnusson 2007.

Under början av 1960-talet genomförde C F Mannerstråle arkeologiska undersökningar inom kvarteret Aposteln 2, som även omfattade de södra delarna av parkområdet. Undersökningsytorna var visserligen små men kunde ändå påvisa bebyggelse från medel-och historisk tid. Där Rosengången idag mynnar ut i Museiparken lokaliserades t ex en senmedeltida stenkällare. Övriga lämningar var ett tegelgolv, en husgrund och en smedja. Smedjan har daterats till 1600-1700-talen (Tagesson 1989).

1994 grävdes ett 85 m långt schakt från museets tillbyggnad i sydvästra delen av kv Akademien 1 till korsningen Konsistoriegatan/Barfotegatan. I schaktet som var 1,5 m djupt dokumenterades bl a kulturlager och ett stenfundament vilka tolkades ha ingått i grundmuren till en möjlig byggnad med en ungefärlig datering till 1600-1800-tal (Persson 1994).

År 2003 utfördes en arkeologisk förundersökning i samband med att Rosengången byggdes om och ledningar lades ner längs gången. Dessutom flyttades vid detta tillfälle ett antal träd i kv Aposteln 1 till nya platser. På den östra sidan av Rosengången, i anslutning till fastigheten Aposteln 2 påträffades också grunder till tre olika byggnader. Några av byggnaderna antas ha medeltida ursprung. Dessutom påträffades en tegelkonstruktion vilken kan ha utgjort underlag för en vägg. Dessa grunder ska sannolikt knytas till den bebyggelse som påträffades redan under 1960-talet (Feldt i manus).

År 2008 utförde Östergötlands länsmuseum en arkeologisk undersökning i Museiparken. Vid denna undersökning framkom ett antal hantverkshus från 1600- och/eller 1700-talen. Hantverkshuset överlagrade delvis också en senmedeltida bebyggelse. Den medeltida bebyggelsen utgjordes av en murad källare från 1400- eller 1500-talet (Carlsson 2008). År 2009 utfördes en antikvarisk kontroll i samband med överäckning av källaren – som således kvarligger under mark.

Även ute i gatumark – Gråbrödragatan, Kungsgatan och Teatergatan – har det gjorts arkeologiska undersökningar. År 2000 utfördes en arkeologisk undersökning där man i korsningen Gråbrödragatan/Kungsgatan dokumenterade kulturlager bestående av humös lera med inslag av småsten, tegel, kalksten/kalkflis (Ohlsén 2000).

År 2009 i samband med schaktning för fjärrkyla gjordes en arkeologisk förundersökning i Kungsgatan och Teatergatan. Vid undersökningen påträffades ett par äldre gatunivåer av Gråbrödragatan. I anslutning till gatan framkom också en mindre ränna – tolkad som rester efter ett dike. Inom stora delar av sträckan påträffades odlingslämningar i form av odlingslager. Jordprover tagna i dessa lager visade på en småskalig odling av trädgårdstyp. Fyndmaterialet i odlingsjorden antydde en datering till ca 1700-tal (Karlsson 2011).

Arbetet i Kungsgatan berörde ett område som tidigare tillhört den s k Rhyzeliusgården. De arkeologiska undersökningar som gjorts inom denna tomt har visat på ett stort antal lämningar av såväl sten- som trähus (Tagesson 2002:378).

Syfte och metod

Syftet med den arkeologiska undersökningen i form av schaktningsövervakning var att se till att fornlämningen berördes i så liten omfattning som möjligt och de fornlämningar som framkom skulle dokumenteras avseende karaktär och omfattning samt om möjligt dateras.

Den arkeologiska undersökningen genomfördes som en schaktningsövervakning. Schaktbredden var ca 0,5 m och djupet 0,4 - 0,5 m. Efter diskussion mellan exploitören och museets personal beslutades att en del av sträckan inte skulle schaktas. Istället gjordes en "styrd borrhning" under mark. Borrsträckan uppgick till sammanlagt ca 65 m. Den maskingrävda schaktsträckan

inom parkområdet omfattade ca 74 m och ute i gatu-
mark (Gråbrödragatan, Kungsgatan och Teatergatan)
var det totalt ca 100 m som schaktades fram. Schakt-
sektionerna handritades i skala 1:20, schaktet mättes in
med RTK/GPS. Digitala foton togs. Dokumentations-
materialet förvaras på Östergötlands museum. Samtliga
sektionsritningar finns renritade och samlade i aktuell
rapport, bilaga nr 1.

Vid borrhningen markerades borrhjulet regelbundet
(figur 4). Vid ett tillfälle stötte borrhningen på sten på ca
1,30 m djup.

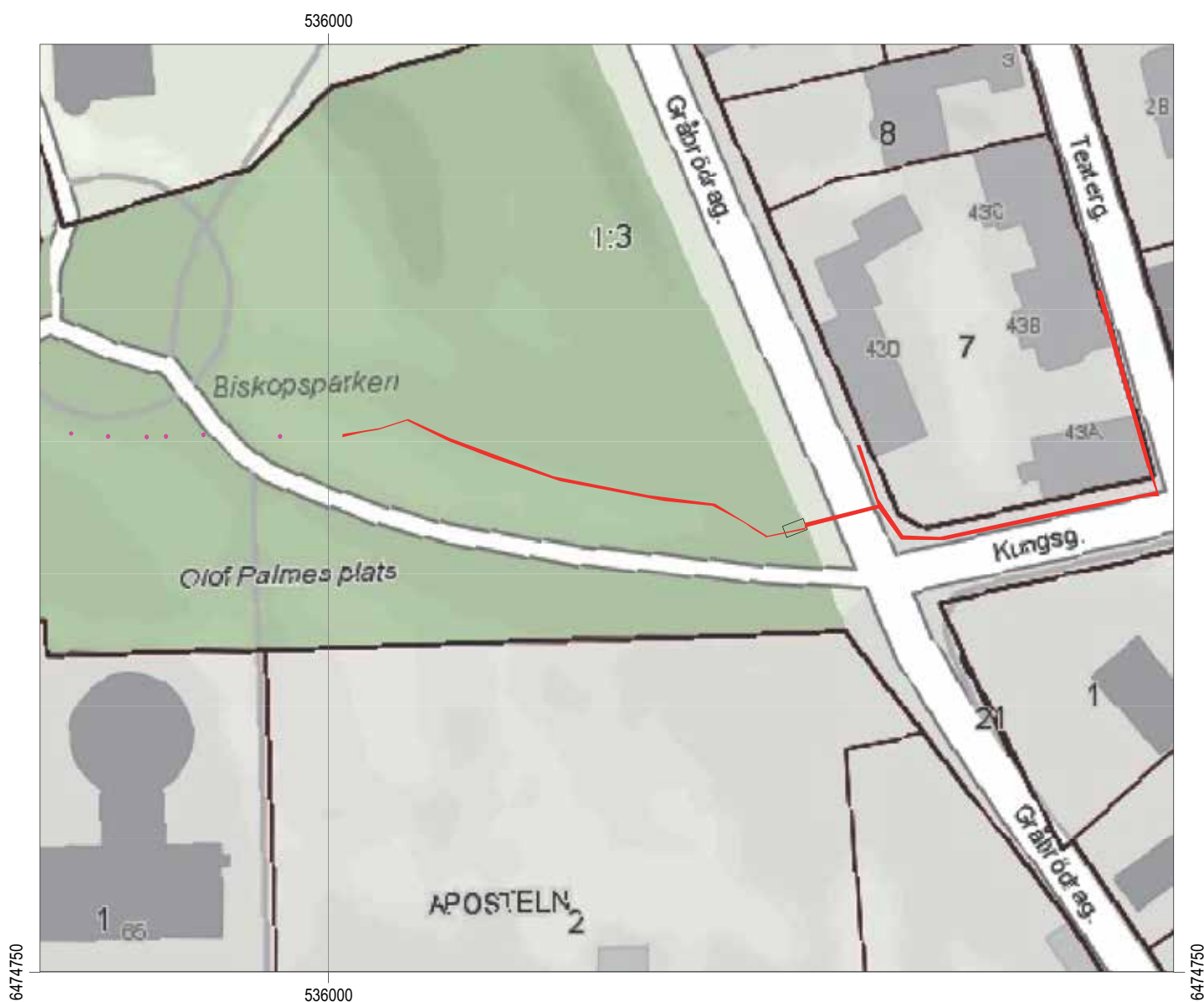

Figur 3. Exploateringsytan mot bakgrund av adresskartan. Skala 1:1 000.

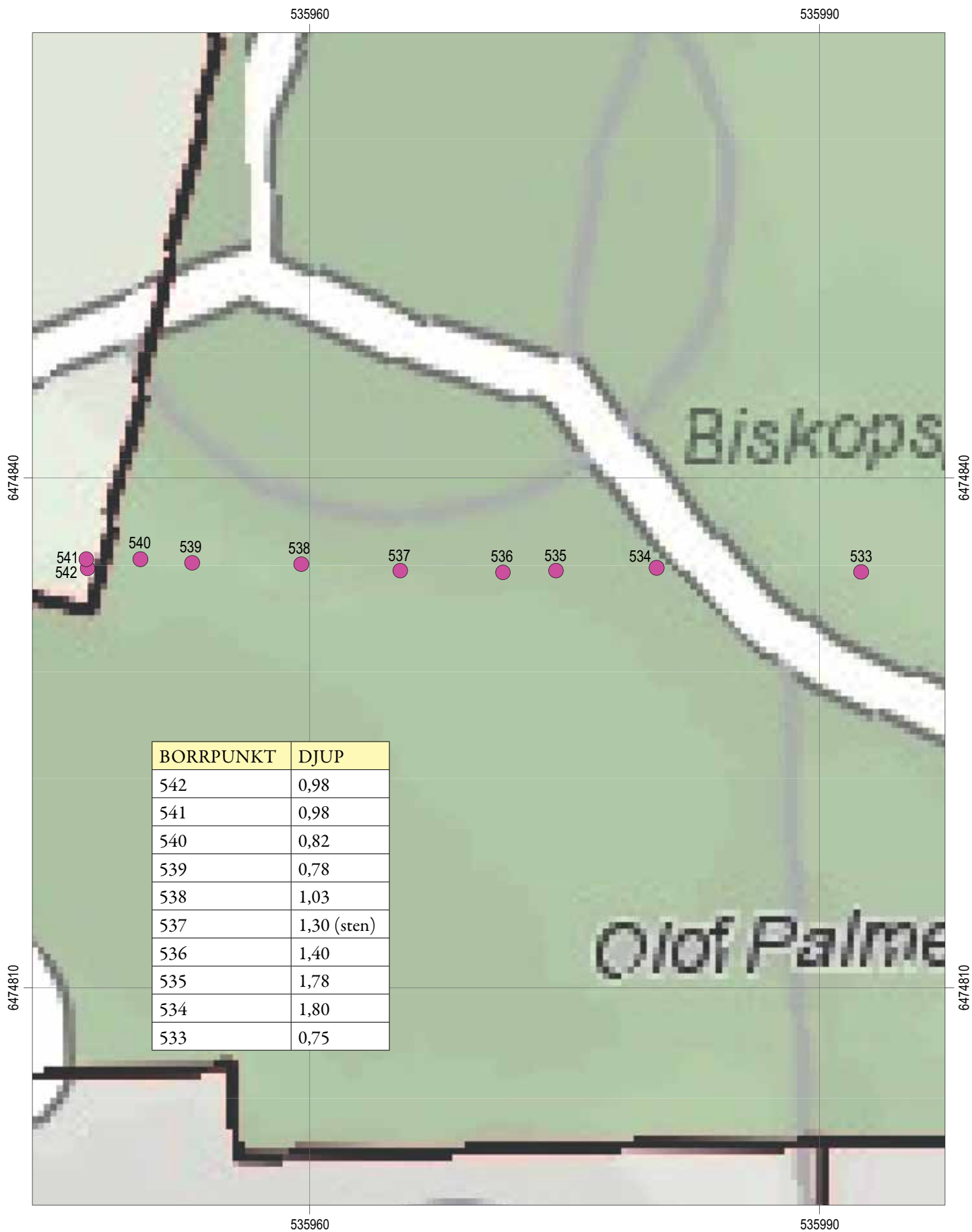

Figur 4. Inmätta borrhypunkter. Skala 1:300.

Resultat

Borrschakt

I gräsytan intill Olof Palmes plats upptogs ett schakt där borsten skulle gå in. Schaktet grävdes ner till ett djup om 1 m när en vattenledning grävdes av och schaktet vattenfylldes. Efter att vattnet pumpats bort kunde en sektion ritas – mot öster och ner till ett djup om ca 0,86 m. Under grästorv och ett utfyllnadslager med sand, sten och grus följde ett sandigt/siltigt och homogent matjordslager (bilaga 1, profil 8).

Schakten längs Gråbrödragatan, Kungsgatan och Teatergatan

Dessa schakt (figur 3), som upptogs i trottoarerna, uppvisade i stort sett samma stratigrafi. Under recenta bärlager med grus och sand framkom på 0,5 - 0,6 m djup bevarade kulturlager. Kulturlagret (L1) var ett brungrått och homogent matjords-/gårdslager som innehöll komponenter av tegelkross samt enstaka djurben. I schaktet i Kungsgatan (mitt emot Stenhusgården) syntes även en hel del spetsiga kalkstensfragment, ca 0,15 - 0,20 m stora, i jorden (bilaga 1, profil 1, 3 och 7).



Figur 5. Svart rektangel anger ungefärlig placering av schaktet ut mot Gråbrödragatan i Museiparkens sydöstra hörn, mot bakgrund av en aktuell adresskarta. Skala 1:250.



Figur 6. Schaktet ut mot Gråbrödragatan. Foto från väster. Helén Romedahl, ÖM.

I trottoaren mot Gråbrödragatan och närmast museiparkens sydöstra kant upptogs ett schakt på ca 2 x 3 x 0,9 m. En profilrättning upprättades över schaktets norra sektion (bilaga 1, profil 2). Lagerföljden beskrivs här i korrekt stratigrafisk ordning; d v s från det äldsta till det yngsta tidskiktet. Orörda marknivån framkom på ett djup om ca 0,8 m under dagens marknivå och ovan detta avtecknade sig ett mycket tydligt och homogent matjords-/gårdslager (L1) som innehöll små fragment av tegelkross och kol. Lagret, som hade en tjocklek på ca 0,3 m, föreföll ha blivit väldigt kompakterat. Överlagrande stratigrafiska nivå var ett ca 0,26 m tjockt skikt med tre olika sandiga/grusiga nivåer (L2 - L5). Dessa tolkas som bärlager för ovanliggande stenläggningar – några stenar syntes visserligen inte i sektionen men i schaktet i Museiparken framkom en stenläggning på ca 0,3 m djup under dagens marknivå, ett djup som motsvaras av det översta grus-/sandlagret (L5) i ovan beskrivna sektion. Sand-/gruslagren representerar sannolikt åtminstone fyra olika tidsavsnitt/händelser men den tidsram inom vilken de ska placeras går inte att få fram. Sista stratigrafiska nivån, innan grästörven, var ett homogent grått och sandigt/siltigt lager som innehöll enstaka tegelkross (L6)



Figur 7. Schaktet ut mot Gråbrödragatan. Foto från öster. Helén Romedahl, ÖM.



Figur 8. Schaktet i Teatergatan. Foto från norr. Helén Romedahl, ÖM.

Schaktet i museiparken

Upptogs längs en ca 74 m lång sträcka och schaktades ner till ett djup om 0,4 m.

I schaktets botten och ca 0,1 m upp i sektion framkom en fragmentarisk stenläggning som delvis föreföll utgöras av små rundade stenar. Stenarna var lagda i ett grått grusigt och sandigt lager – motsvarande L5 i ovan beskrivna sektion. Stenläggningen överlagrades av det gråa homogena sand/siltlagret (L6) som även syntes i sektionen vid Gråbrödragatan (se ovan). Stenläggningen klipptes sedan av en störning/nedgrävning för elkabel som kunde följas på en sträcka om ca 10 m. Efter denna följde en omörd lagernivå som endast innehöll sten, varav en del skärviga. De framkom direkt under grästörven och fortsatte åtminstone 0,4 m ner och längs en sträcka på ca 4,5 m. Möjligen rör det sig om en sentida utfyllnad – kanske en sentida störning – oklart av vilket slag. Efter skiktet med de skärviga stenarna framkom vid 34,5 - 36,5 m en något annorlunda lagerbild. En ganska välvgränsad sådan. Under L6 fanns ett skikt med mycket humös jord som föreföll utgöras av nedbrutet/förmultnat trä. Genom lagrets mitt löpte en tunn lins med grå sand. Lagerföljden i återstående schaktsträckning bestod av ett undre lager mer gråbrun sandig och lerblandad silt (omrört?) och sedan, innan grästörven, det gråa och homogena sand-/siltlagret L6 (bilaga 1, profil 4-6).



Figur 9. Schaktet genom Museiparken. Foto från väster. Helén Romedahl, ÖM.

Schakten mot bakgrund av det historiska kartmaterialet

Såsom det framgår av det historiska kartmaterialet ligger undersökningsområdet i det medeltida och historiska Linköpings norra utkant. År 1696 utgjordes området av de stora tomterna 262-266. Aktuell undersökning berörde tomterna 261, 263 och 266.

Gård/tomt 263 är med sina dryga 70 m (ut mot Ågatan) en av Linköpings största och bredaste. I det historiska källmaterialet har man kunnat identifiera den som Bredgården – en större fastighet uppdelad på flera ägare. Gården omtalas första gången år 1351. Genom de arkeologiska undersökningar som gjorts i området framträder bilden av stora gårdar med en gles bebyggelsestruktur och med stenhus. Tomt 263 kan sannolikt ha varit uppdelad på ett område i södra delen (mot Ågatan) med stenhus och möjligen andra träbyggnader och ett område i norr med gles bebyggelse där flera av träbyggnaderna innehöll eldstäder och ugnar (Tagesson 2002: 374ff.). Tomt 266 beskrivs på 1696 års karta som ”öde stenhustomt” men hade tidigare utgjort en prebendegård.

Schakten i Kungsgatan berörde ett område som tidigare tillhört den så kallade Rhyzeliusgården, tomt 261 på 1696 års karta (idag kvarteret Absalon). Tomten omfattar den dåvarande domprostgården och är uppkallad efter domprosten, sedermera biskop Anders Rhyzelius (1677 - 1761). Tomten är i dag delvis park med det stora stenhuset, ”Rhyzeliusgården”, beläget i tomtens mitt – idag ett av Linköpings få bevarade medeltida stenhus som sannolikt kan föras tillbaka till 1300-talets slut eller 1400-talets början.

Mot bakgrund av 1757 års karta framgår det att schakten dels berör Biskopsgårdens träd- och kålgård samt tomt 49 som enligt förklaringen till samma karta ägs/bebos av doktorn/lektorn Johan Törner. Det rör sig om en stor trädgårdstomt i vars norra del det beskrivs stå ett stenhus med tre våningar – d v s det idag kvarstående stenhuset med namnet ”Rhyzeliusgården”. Om man tittar närmare på kartan finns det emellertid inget stenhus utmärkt i tomtens norra del men däremot på tomtens mitt, eller om man så vill, på den södra tomthalvans norra del.

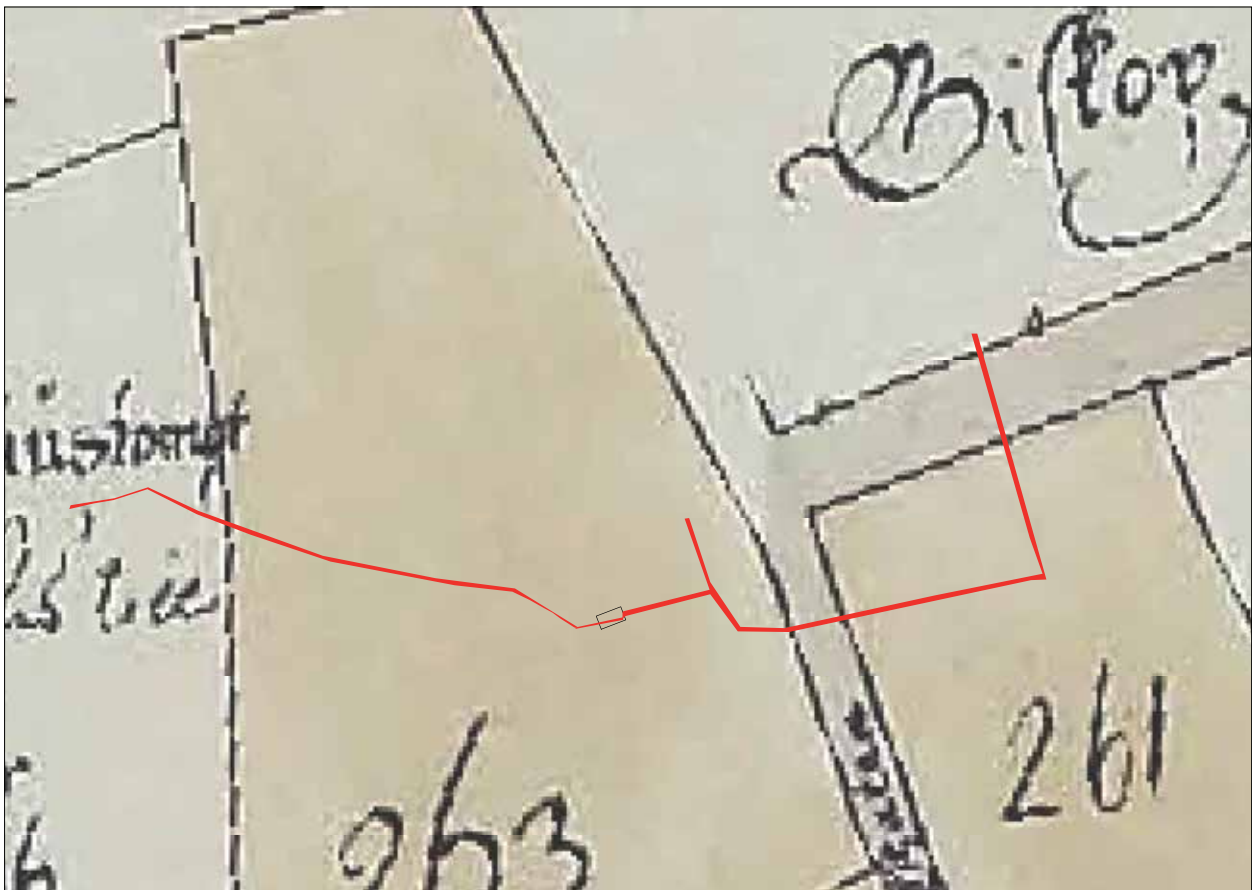

Figur 10. Undersökningsområdet mot bakgrund av 1696 års karta. Skala 1:1 000.

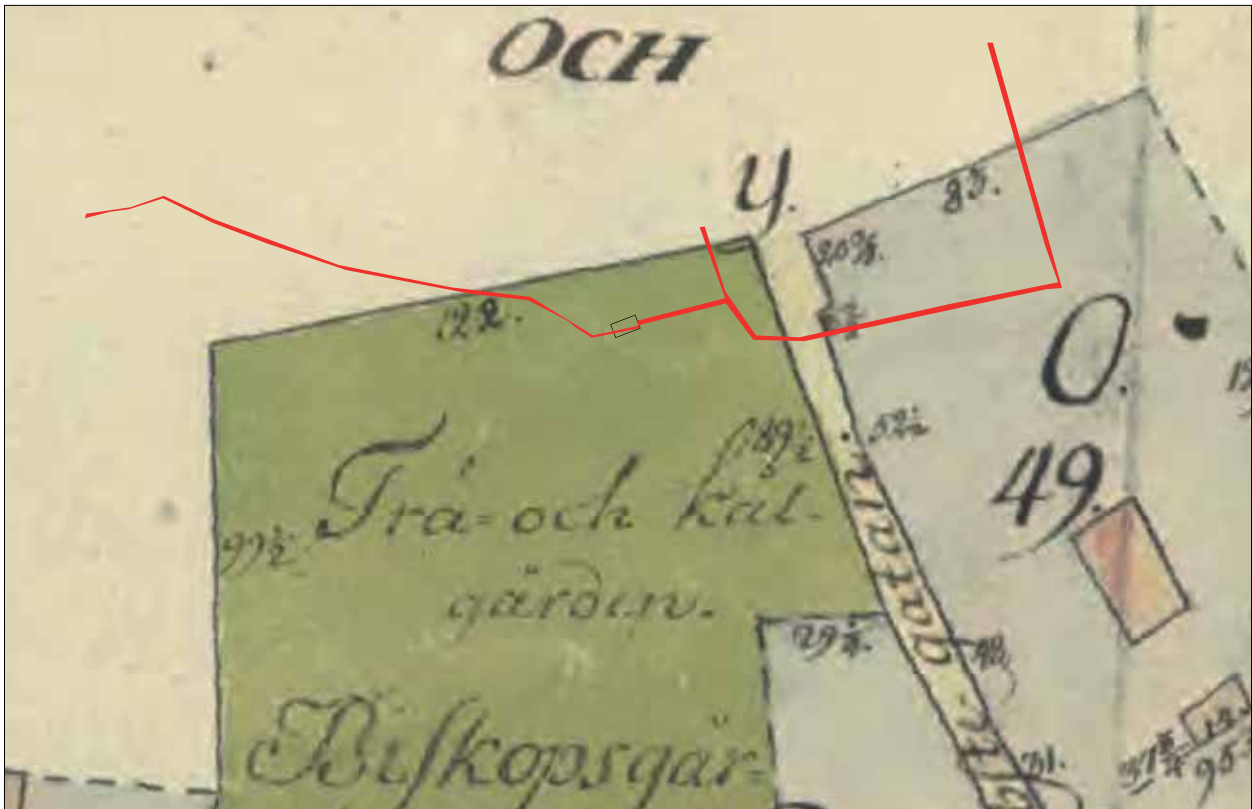

Figur 11. Undersökningsområdet mot bakgrund av 1757 års karta. Skala 1:1 000.

Slutsatser

Inom i princip hela schaktsräckan återfanns bevarade kulturlager som framkom på ca 0,4 - 0,5 m djup under dagens marknivå och under bärlager med sand, sten och grus. Undantaget utgjordes av det schakt som togs upp i Gråbrödragatan (i hela gatubredd) som var stört av tidigare schaktningsarbeten. Undersökningen gav inget daterande fyndmaterial men lagren bör vara relativt recenta; ca 1700-1800-tal.

Odlingslämningar

Inom stora delar av schaktsträckan påträffades odlingslämningar i form av odlingslager – något som även har noterats vid en tidigare arkeologisk undersökning. Makrofossilanalys från jordlager i Kungsgatan visade på en småskalig odling av "trädgårdstyp" (Karlsso 2011:10). Även jordlagren hade matjords-/odlingskaraktär vilket naturligtvis är en effekt av att området sedan ca 1700-talets första hälft haft funktion som trädgård/park. De tunna lager av sättsand/grus som dokumenterades i schaktet ut mot Gråbrödragatan, samt de antydningar till stenläggning som fanns i schaktet i Museiparken kan vittna om stenlagda och/eller grusade trädgårdsgångar.



Figur 12. Schaktet i Gråbrödragatan innehöll endast moderna utfyllnadsmassor. Foto från norr. Helén Romedahl, ÖM.

Spår av bebyggelse

Intressant att notera är det ganska markanta inslaget av kalksten i schaktet i Kungsgatan – något som också dokumenterades vid 2011 års undersökning. Dessa tolkades då härröra från rasering och/eller ombyggnation av ett medeltida stenhus inom Ryzeliusgården/Stenhustomten/tomt 261 (Karlsson 2011:10) vilket är en tolkning som förefaller helt rimlig.

Som tidigare redovisats så stötte man vid borrningen på sten på ett djup om 1,03 m under dagens marknivå, vid borrhpunkt 537 (figur 13) Vad denna representerar går det naturligtvis inte att veta men kan det röra sig om exempelvis en källarlämning eller resterna efter en husgrund inne på det som på 1696 års karta benämns som öde stenhustomt?

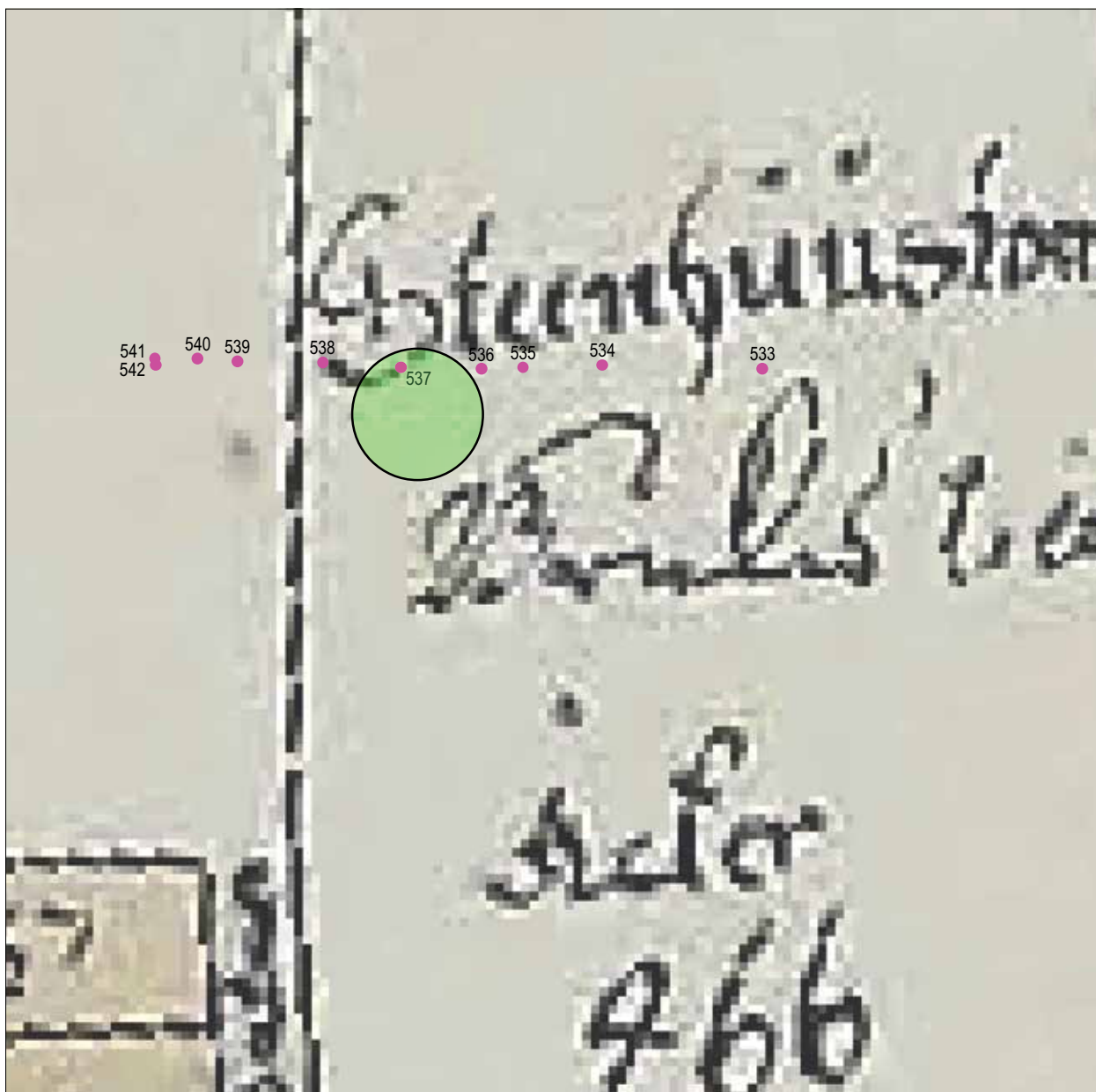

Figur 13. Grön cirkel markerar den ungefärliga platsen för sten, ca 1,30 m under dagens marknivå. Mot bakgrund av 1696 års karta. Skala 1:500.

Referenser

- Carlsson C. 2008. *Ett hantverksområde från 1700-talet och en medeltida huslämning i Konserthusparken*. Östergötlands Museum Rapport 2008:114.
- Karlsson E. 2011. *Fjärrkyla i Kungsgatan*. Östergötlands museum. Rapport 2011:59.
- Ohlsén M. 2000. *Gråbrödragatan mellan Ågatan och Kungsgatan*. Östergötlands länsmuseum. Rapport 2000:9.
- Persson H. 1994. *Kv Akademien 1 och STG 2985 (Museiparken)*. Östergötlands länsmuseum. Rapport.
- Tagesson G. 1989. *Arkeologisk undersökning 1960-63, Kv Aposteln 2 och Absalon 1, Linköpings stad, Östergötland*. Rapport Östergötlands länsmuseum.
- Tagesson G. 2002. *Biskop och stad – aspekter av urbanisering och sociala rum i medeltidens Linköping*. Lund Studies in Medieval Archaeology 30. Almqvist & Wiksell. Stockholm.

Kartor

Lantmäteristyrelsens arkiv (LMS)

LMS D64-1:22 Linköping stad. Mätning 1757. Karl Jacob Vallberg

Lantmäterimyndighetens arkiv (LMA)

LMA 05-LIN-255

Linköpings stiftsbiblioteks samlingar

Geometrisk grundritning. Linköping stad. 1696. Anders Nilsson. Fotolitografiskt nytryck.

Tekniska uppgifter

Fastighet/lokal/område/sträcka Innerstaden 1:3 (Kungsgatan m fl)
Socken/stad Linköping
Kommun Linköping
Län och landskap Östergötland

Fornlämningsnummer Linköping 153:1

Digitala fastighetskartans blad 64F7dSO
Koordinatsystem SWEREF 99 TM
Höjdsystem RH70
Mätteknik RTK/GPS

Typ av undersökning Arkeologisk undersökning i form av schaktningsövervakning

Länsstyrelsens dnr 431-8906-17
Länsstyrelsens handläggare Göran Gruber
ÖM dnr 281/17
ÖM projektnr 000783
ÖM Intrasisnr -

Beställare Utsikt Bredband AB
Kostnadsansvarig Utsikt Bredband AB

Projektledare Helén Romedahl
Biträdande projektledare -
Personal -

Fältarbetstid 2017-11-28--2017-12-01
Totalt undersöktes 69 m²

Fynd Kastade
Foto Digitala
Analyser -

Grafik Helén Romedahl
Renritning Lasse Norr
Grafisk form Lasse Norr

Dokumentationsmaterialet förvaras på Östergötlands museum.

Ur allmänt kartmaterial © Lantmäteriverket MS2008/06551
ISSN 1403-9273 Rapport 2018:1 © Östergötlands museum

Bilaga 1. Ritningar

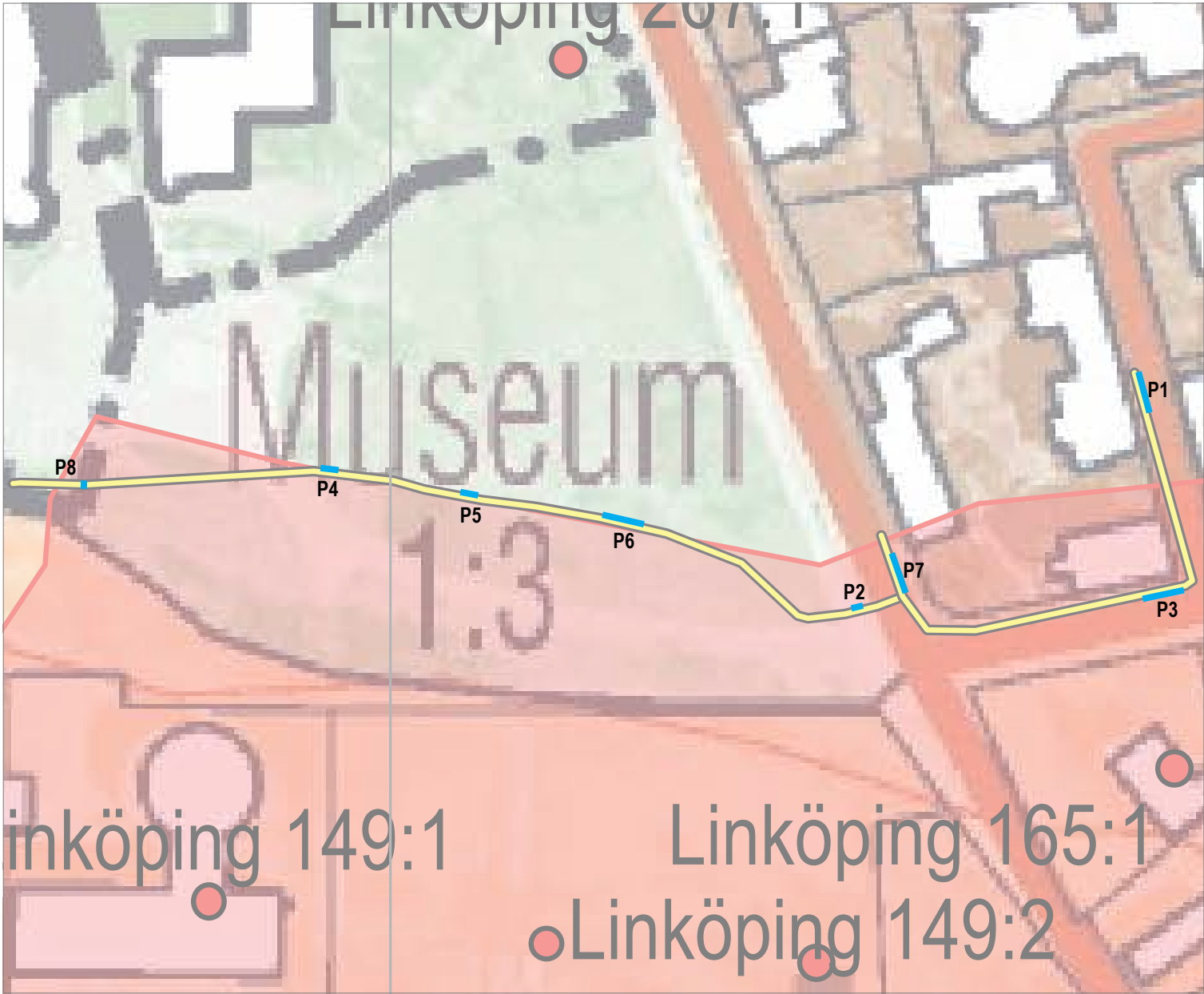

Profilritningar längs schaktsträckningen. Skala 1:1 000.

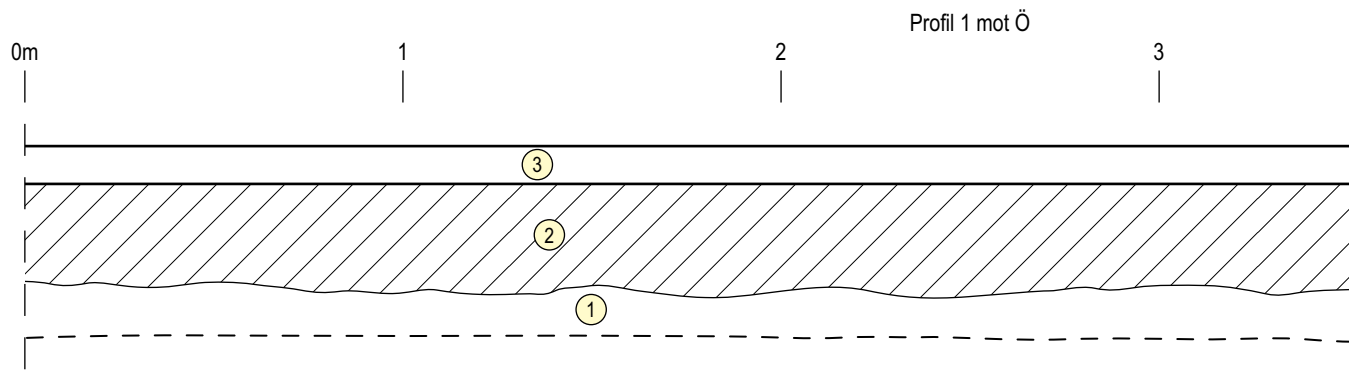

- 1 Brungrått homogent matjords-/gårdslager, enstaka tegelkross och djurben.
- 2 Bärlager med grus och sand.
- 3 Gatsten.

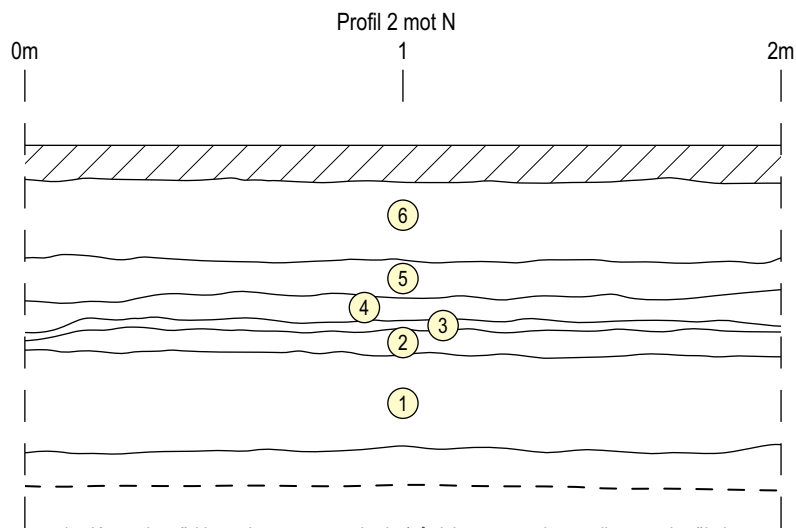

- 1 Kompakt mörkbrunt homogent matjords-/gårdslager, enstaka tegelkross och träkol.
- 2 Ljus grusblandad sjösand.
- 3 Grått grus.
- 4 Som L2.
- 5 Grå/beige grusig sand.
- 6 Grå homogen sandig silt, enstaka tegelkross.

4

5

6

7m

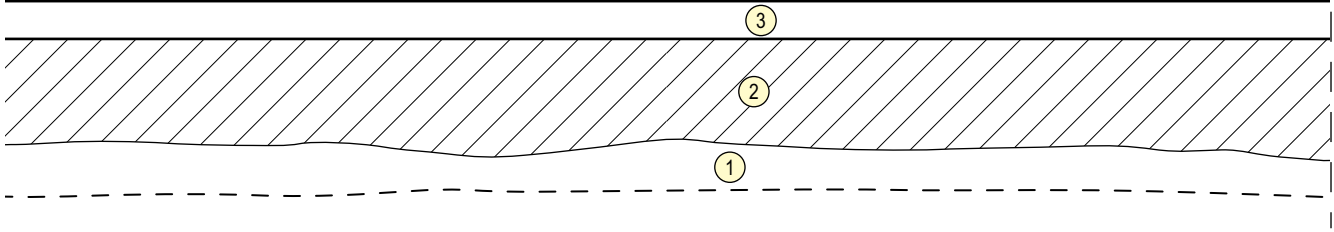

Teatergatan
Museiparken
Linköpings stad och kommun, Ög
RAÄ 153:1
Profilritning 1
Skala 1:20
Dnr 281/17
November 2017 Helén Romedahl
Renritning Lasse Norr

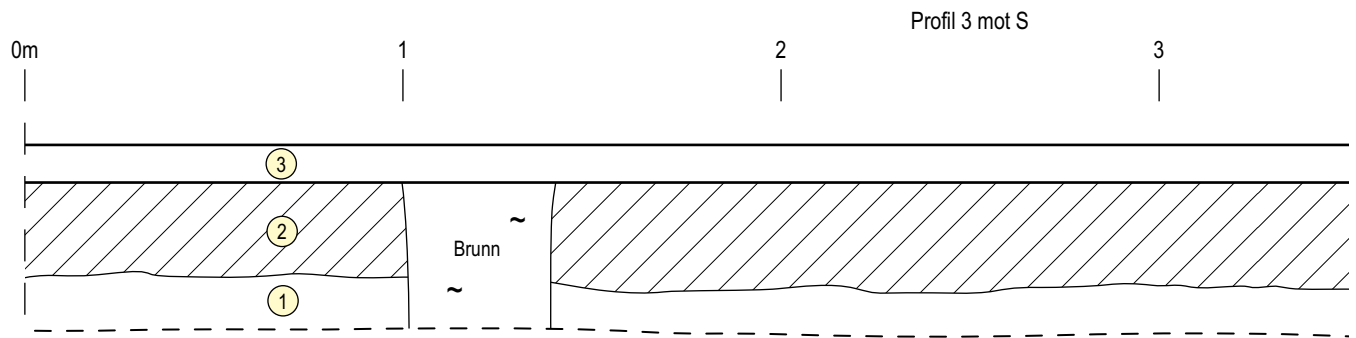

- 1 Brungrått homogent matjords-/gårdslager, enstaka spetsiga kalkstensfragment, tegelkross och djurben.
- 2 Bärlager med grus och sand.
- 3 Gatsten.

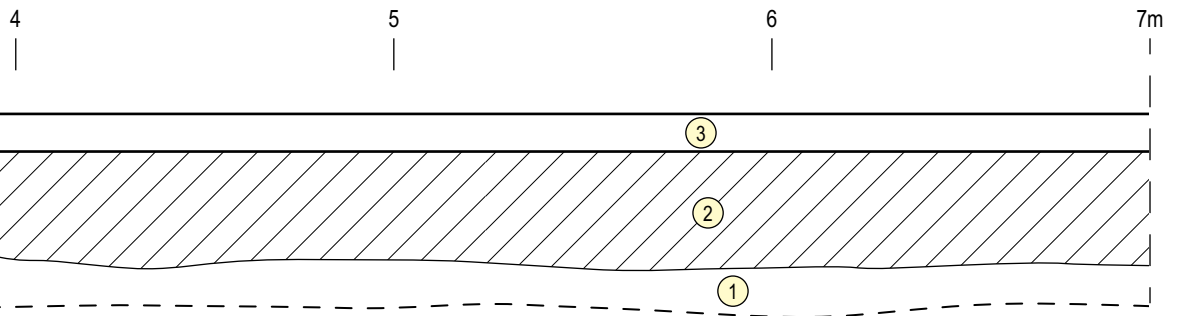

Kungsgatan
Linköpings stad och kommun, Ög
RAÄ 153:1
Profilritning 2
Skala 1:20
Dnr 281/17
November 2017 Helén Romedahl
Renritning Lasse Norr

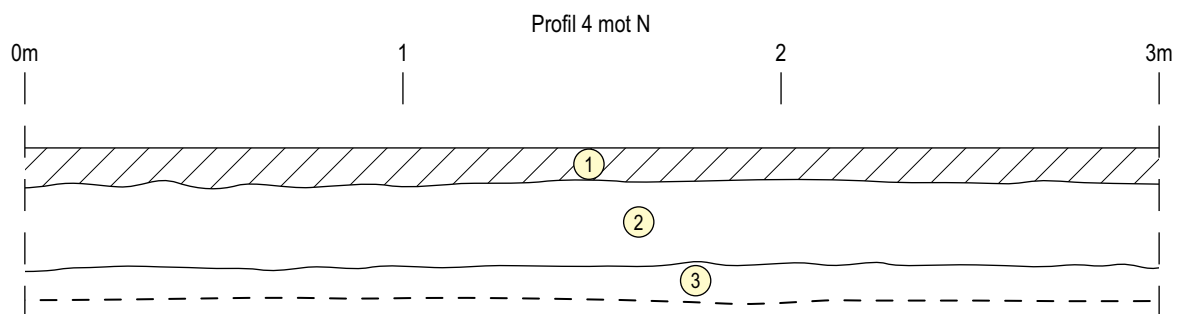

- 1 Grästorv.
- 2 Grå sandig homogen silt, enstaka tegelkross.
- 3 Grå/beige grusig sand, innehåller rester av stenläggning.
- 4 Grus och sten. Uffyllnadslager? Störning?
- 5 Brunt humöst och träigt lager.
- 6 Som L2.
- 7 Gråbrun sandig silt, i schaktbotten "kluttar" med lera och omrört med sand.

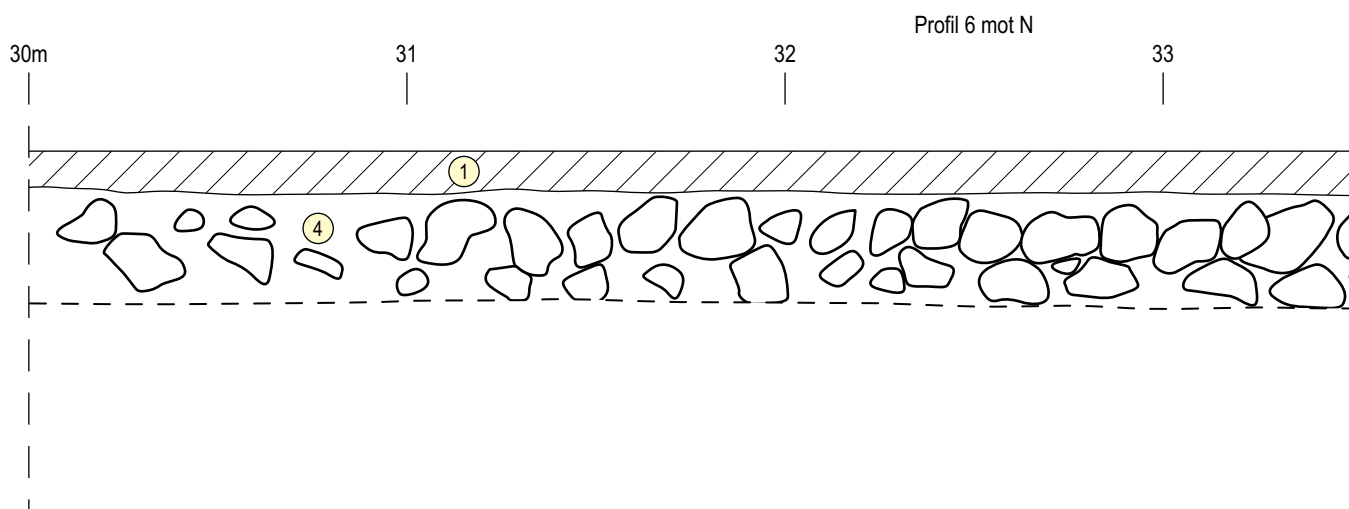

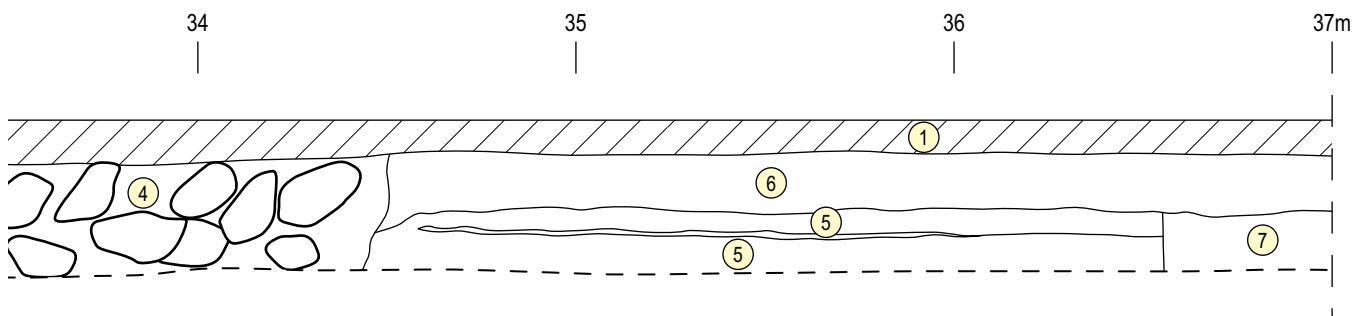
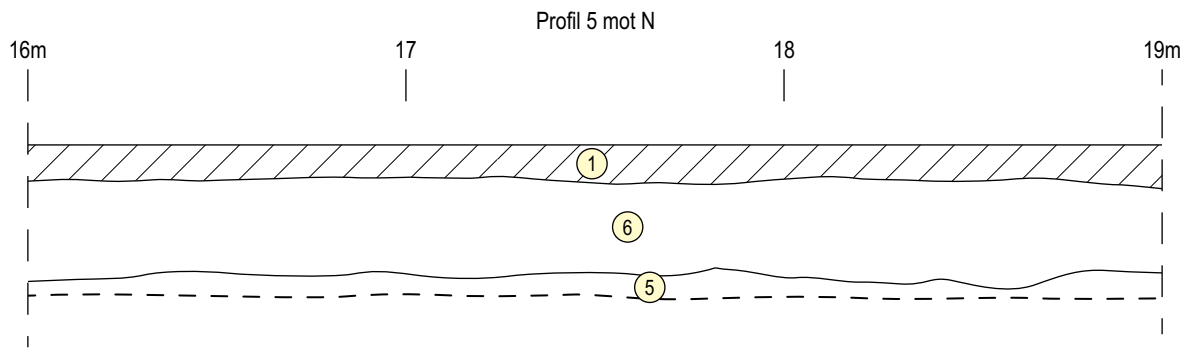

Museiparken

Linköpings stad och kommun, Ög

RAÄ 153:1

Profilritning 3

Skala 1:20

Dnr 281/17

November 2017 Helén Romedahl

Renritning Lasse Norr

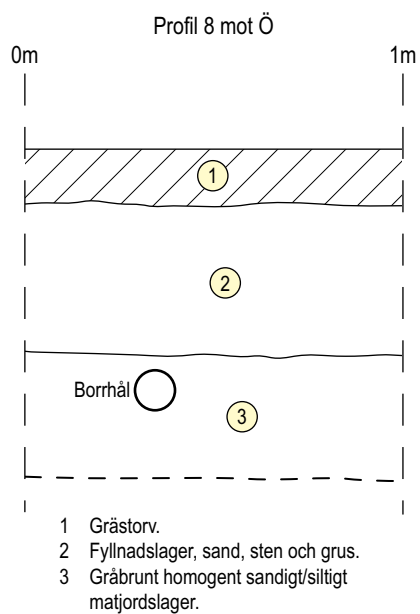
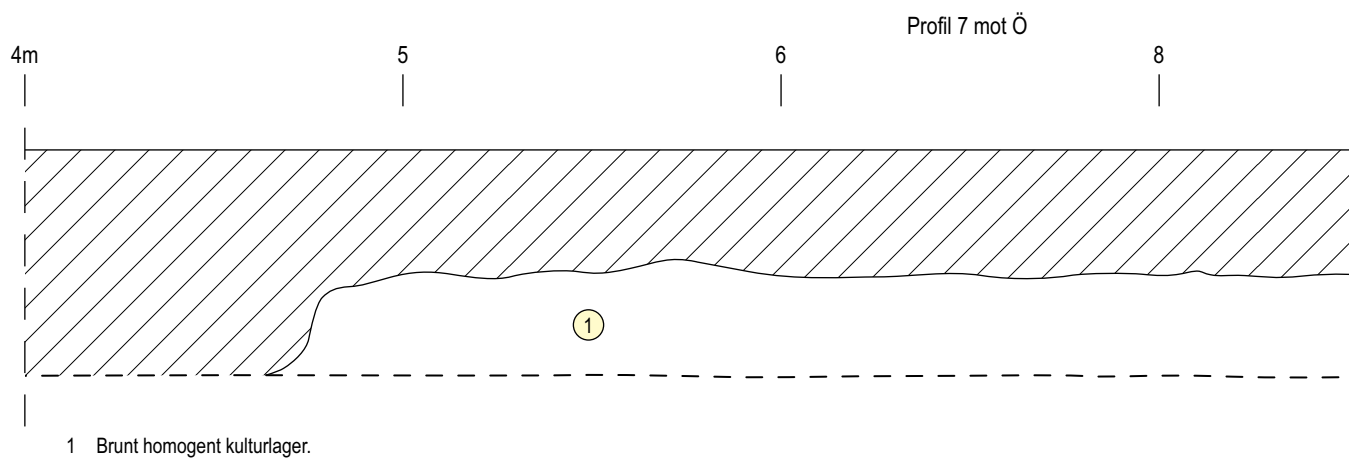

9

10

11

12m

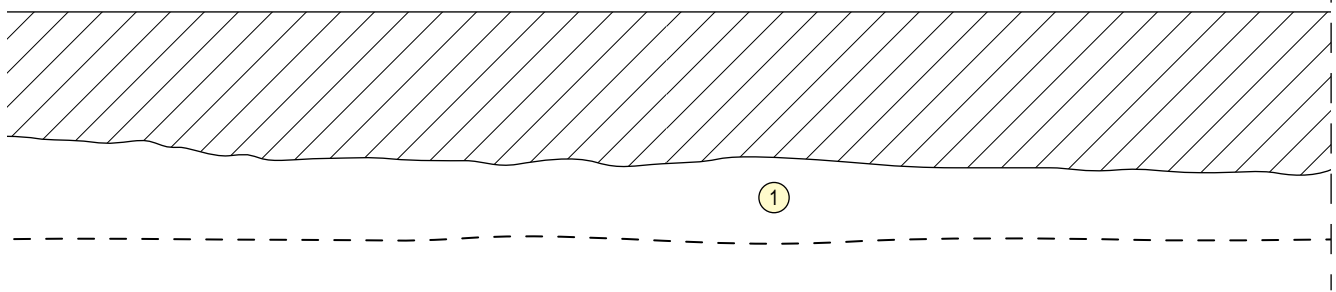

1



Gråbrödragatan
Museiparken
Linköpings stad och kommun, Ög
RAÄ 153:1
Profilritning 4-5
Skala 1:20
Dnr 281/17
November 2017 Helén Romedahl
Renritning Lasse Norr

Under november och december 2017 utförde Östergötlands museum en arkeologisk undersökning i form av schaktningsövervakning inom fastigheten Innerstaden 1:3 i fornlämningsområdet för RAÄ 153:1. Berörda gator/områden var Gråbrödragatan, Kungsgatan och Teatergatan. Vidare omfattade exploateringen ett avsnitt av Olof Palmes plats och en sträcka i Museiparken. Schaktningsarbetet utfördes med anledning av nedläggning och förstärkning av fibernätet. Bevarade kulturlager återfanns inom hela sträckningen.

ISSN 1403-9273

Rapport 2018:1