

Rapport 2010:106

Arkeologisk förundersökning i form av antikvarisk kontroll

Elkabel genom Norrköping, del 4 Flemminggatan samt sträckan Hedvigs kyrka - Hamnbron

RAÄ 96
Flemminggatan
Norrköpings stad, S:t Johannes socken
Norrköpings kommun
Östergötlands län

Olle Hörfors

Elschakt genom Norrköping, del 4

Fleminggatan samt sträckan Hedvigs kyrka – Hamnbron

Innehåll

Sammanfattning	2
Inledning	4
Områdesbeskrivning	4
Syfte och frågeställningar	5
Metod och dokumentation	5
Resultat	5
Referenser	6
Tekniska uppgifter	7
Bilaga 1. Lagerbeskrivningar	8
Bilaga 2. Ritningar	9
Bilaga 3. Fyndlista	16

Ö S T E R G Ö T L A N D S L Ä N S M U S E U M
A V D E L N I N G E N F Ö R A R K E O L O G I

Box 232 • 581 02 Linköping • Tel 013 - 23 03 00 • Fax 013 - 12 90 70
info@ostergotlandslansmuseum.se • www.ostergotlandslansmuseum.se

Sammanfattning

I samband med schaktningar för el mellan kvarteret Triangeln och kvarteret Sektorn i Norrköping 1993 utfördes flera antikvariska kontroller. Arbetena har delats upp i flera delar varav detta är del 4 som upptar sträckan i Fleminggatan, dels i dess korsningar mot Gamla Rådstugatan och Drottninggatan, dels sträckan Hedvigs kyrka – Hamnbron.

I korsningen mot Gamla Rådstugatan påträffades omrörda kulturlager med inslag av tegelrester, fynden utgjordes av yngre rödgods och kritpipor. I korsningen mot Drottninggatan var lagren huvudsakligen störda men ett mindre segment med omrörda kulturlager av samma karaktär som i Gamla Rådstugatan dokumenterades.

I sträckningen mellan Hedvigs kyrka och Hamnbron framkom orörd marknivå redan 0,4 m under dagens markyta. Endast i schaktets västligaste del, väster om Hedvigs kyrkas norra kor framkom 0,4-0,7 m tjocka kulturlager med inblandning av humus, tegelkross, bränt fönsterglas och djurben. Mellan Olai kyrkogata och Kristinagatan framkom en 0,55 m mäktig lagerföljd innehållande huvudsakligen byggnadsavfallsrester. Schaktets östligaste del innehöll sentida fyllnads-lager.

Olle Hörfors
antikvarie



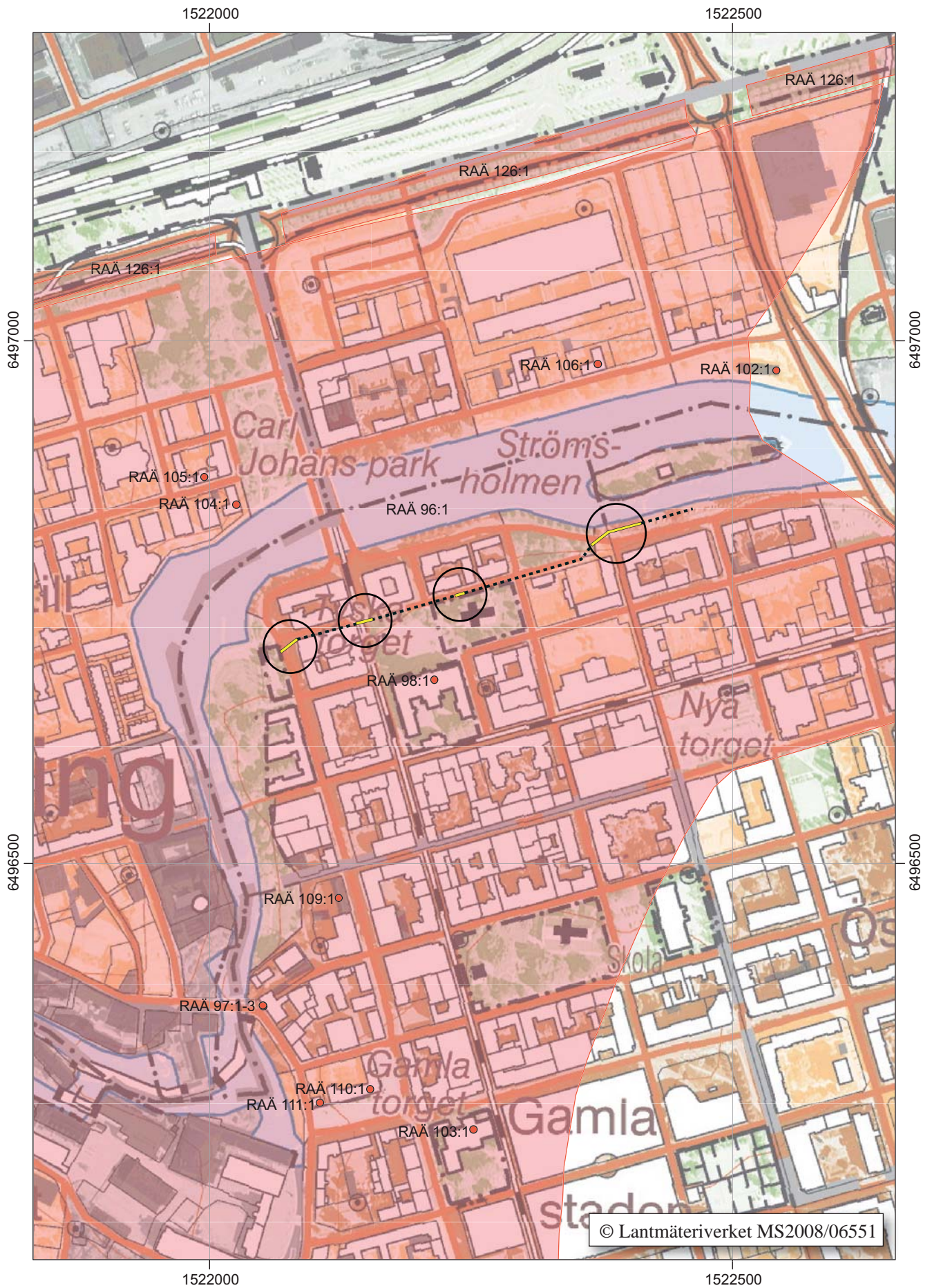

Figur 2. Utdrag ur Ekonomiska kartan, blad 8G9e, med aktuell schaktsträcka (streckad) och dokumenterade delsträckor (gula) markerade. Skala 1:5 000.

Inledning

I samband med schaktningar för el mellan kvarteret Triangeln och kvarteret Sektorn 1993 utfördes antikvariska kontroller i Fleminggatan, dels i gatans korsningar mot Gamla Rådstugatan och Drottninggatan, dels på sträckan mellan Hedvigs kyrka och Hamnbron. Schaktet var 450 m långt, 1,2 m brett och 1-1,6 m djupt.

Den antikvariska kontrollen utfördes huvudsakligen av antikvarie Hans Persson som delvis svarat för rapporten. För en del av fältarbetet och för färdigställandet av rapporten svarade antikvarie Olle Hörfors. Uppdragsgivare och ansvariga för kostnaderna var Energiverken i Norrköping.

Områdesbeskrivning

Staden Norrköping har uppstått kring Motala ström med utmärkta lägen för tidig 'industri' som laxfiske och kvarnar. Staden ligger på gränsen mellan ett omfattande slättområde i söder och stora skogar med järnbygd i norr och nordost. Trots att fiske och annat bör vara äldre omnämns staden för första gången 1283, då drottning Sofia den äldre skänker sitt laxfiske i Norrköping till S:t Martins kloster i Skänninge (Broberg 1984:13). Det är dock först i mitten av 1300-talet som Norrköping uttryckligen benämns som stad. Att industrialiseringen kan gå betydligt

längre tillbaka i tiden visade sig bland annat vid en arkeologisk undersökning 1991-1992 i kvarteret Gamla Holmarna och Holmengatan (Feldt/Gustin i manus). Här påträffades bland annat vad som tolkades som kvarnbyggnader i flera nivåer. Varav den understa med viss tvekan kunde dateras till 1100-talet.

Efter en omfattande stadsbrand 1655 fick den i övrigt kraftigt expanderande industristaden Norrköping också ett nytt gatunät som kraftigt avvek från det gamla. I Norrköping har etableringen av tidiga och omfattande industrier också medfört stora ingrepp och förändringar i bebyggelsen som inneburit att stadens kulturlager är utschaktade i mycket stor utsträckning. Omfattande utschaktning skedde också i samband med 1960- och 1970-talens stora saneringsvågor.

Den undersökta sträckan löper genom en arkeologiskt okänd del av staden. En tidigare undersökning som direkt berört området är SR 45 (Stadsarkeologiskt register se Broberg 1983). Undersökningen genomfördes 1972 i kvarteret Torget och bestod av några mindre schakt där tegel och ben uppges som huvudsakliga fynd.

I anslutning till Hedvigs kyrka har undersökningarna SR 43 och SR 60 utförts. Där påträffades tegelmurar, kalkstensgolv och rester av en trappa. Dessa lämningar har tolkats som spår efter Norrköpings Hus, d v s Gustav Vasas kungsgård.

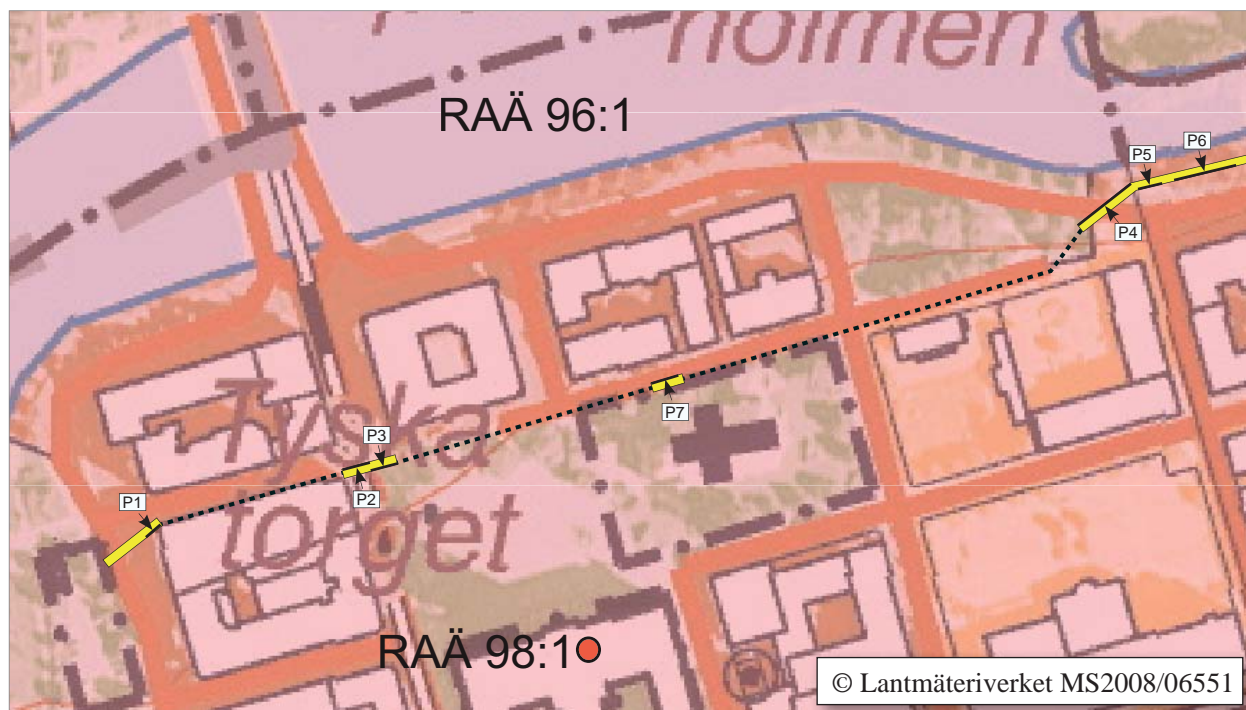

Figur 3. Schaktsträckan (streckad), dokumenterade delsträckor (gula) samt profiler markerade. Skala 1:2 500.

Syfte och frågeställningar

Till följd av den omfattande utschaktning av äldre stadslager som skett i Norrköping liksom på grund av omfattningen av stadsregleringen 1655 är osäkerheten om hur mycket som finns bevarat stor vid schaktning i både gatu- och tomtmark. En viktig frågeställning är därför i vilken mån äldre stadslager alls kan identifieras. Schaktsträckningen kom också att beröra en del av staden som endast ett fåtal gånger tidigare berörts av arkeologiska arbeten, varför frågan om bevarade kulturlager tedde sig viktig.

Syftet med den arkeologiska förundersökningen var i första hand att, där så var möjligt, se till att arbetet berörde fast fornlämning i så liten omfattning som möjligt. Dessutom skulle den arkeologiska förundersökningen fastställa i vilken omfattning det förekommer fast fornlämning i form av kulturlager och/eller konstruktioner i det aktuella området. Om fast fornlämning framkom skulle den dokumenteras avseende karaktär och omfattning samt om möjligt dateras.

Metod och dokumentation

All schaktning skedde med hjälp av maskin. Det arkeologiska arbetet utfördes genom att löpande antikvariska kontroller genomfördes medan arbetena pågick. Där bevarade kulturlager påträffades uppmättes dessa i profil skala 1:20. Anläggningar som framkom dokumenterades även de i plan i samma skala.

Resultat

Strömparken och korsningen Fleminggatan/ Gamla Rådstugatan

Schaktets sträckning påbörjades i Strömparken nedanför Gamla Rådstugatan i Flemingsgatans förlängning. I början av schaktet fanns endast omrörda och påförda lager. En observation av lagerföljden gjordes fyra m väster om cykelbanan i Gamla Rådstugatan. Här konstaterades att det under gräsmattan fanns ett 0,9 m tjockt lager påförd närmast steril, gul sand där efter följde ett lager påförd sand/grus med inslag av raseringsmassor som tegelflis och kalkbruk. Schaktdjupet var 1,5 m.

I korsningen Gamla Rådstugatan/ Fleminggatan och intill kvarteret Torget fanns en kortare sekvens bevarat kulturlager av omrörd karaktär. I den profil som uppmättes (Profil 1) fanns gatsten och sättsand ned till en nivå av 0,5 m. Därunder följde ett 0,7 m tjockt lager raseringsmassor, bitar av gult tegel och bruk. I lagret tillvaratogs ett mönstrat kritpipsskaft och flera fragment av ett klarglaserat silkärl.

Korsningen Fleminggatan/Drottninggatan

Elschaktets dragning tvärs över Drottninggatan innebär att spårvägstrafiken fick stängas av, varför arbetet fick utföras nattetid med dåliga belysningsförhållanden som följd. Elschaktets sträckning korsades av ett flertal nedgrävningar för VA, tele, el etc förutom av själva spårvägsrälsen.

Två kortare kulturlagerpelare (Profil 2 och 3) kunde dock upprättas mellan störningarna. Profil 2 mot norr i gatans mitt och profil 3 sedd mot söder i gatan östligaste del.

Profil 2 visade en huvudsakligen omrörd kulturlagerprofil där endast det tunna, 0,1 m tjocka, lager 4 såg ut att vara intakt. Fynd av kol, sot och bränt trä tydde på att lagret varit utsatt för brand. Fynd av BII:4-keramik av klarglaserad typ satte dateringen till senmedeltid eller senare. Lagret vilade på ett orört sand- och gruslager som låg 1,4 m under nuvarande spårvagnsspår.

I profil 3 uppnåddes inte kulturlagerbotten. Profilen var dock likartad. På 1 m djup under nuvarande markyta fanns samma kulturlager med inslag av sot och kol som i profil 2. Påförda lager av sand/grus och raseringsmassor i form av tegelflis, kalkbruk etc överlagrade detta. Lagrets mäktighet kunde inte uppmätas då schaktdjupet inte var större än 1,2 m.

Inga fynd tillvaratogs längs Drottninggatan.

Hedvigs kyrka - Kristinagatan

På denna sträcka dokumenterades inga bevarade kulturlager. Mellan Hedvigs kyrkas norra kor och Olai kyrkogata framkom vad som uppfattades som naturlig undergrund redan 0,4 m under nuvarande gatunivå. Lagren ovanför bestod av grusig morän utan inblandning av byggnadsaktiviteter, gatunivåer eller avfall. Endast i den västligaste delen av schaktet, väster om Hedvigs kyrkas norra kor framkom ett 0,4-0,7 m tjockt moränlager med inblandning av humus, tegelkross, bränt fönsterglas och djurben. Se profil 7. Sammanlagt tillvaratogs 956 gram obrända ben (ÖLMC4013:12) översiktligt bedömda som slaktavfall från huvudsakligen från nöt med tillägg av ett enstaka ben av får. Benen tillvaratogs längs med Hedvigs kyrkogård.

Fleminggatan/Kristinagatan

Den delsträcka som dokumenterades låg mellan den punkt där gatan slutar stumt och övergår i en mindre parkmark och fram till dess att den korsar Kristinagatan och övergår till strandgatan.

Här upprättades en 20 m lång profil (Profil 4) med utgångspunkt från Kristinagatan. Profilen visade en 0,55 m tjock lagerföljd 0,6 m under dagens marknivå. Denna bestod av ett skikt med tegelrester, överlagrade med ett lager grus innehållande kalkrester i botten. I gruslagrets övre del och i tegelskiktet förekom skärvor av stengods och yngre rödgods med vitlereengobe vilket pekade på en datering till 1600-tal.

Fleminggatan längs strandpromenaden

Längs med strandpromenaden upprättades en 7 m lång profil (Profil 5). Profilen innehöll endast sentida fyllnadslager ner till orörd undergrunden 0,6 m under nuvarande marknivå. Något mer österut upprättades ytterligare en profil, 24 m lång (Profil 6).

Referenser

Broberg B. 1984. *Norrköping*. Riksantikvarieämbetet och Statens Historiska museer. Rapport Medeltidsstaden 50

Arkivhandlingar i Östergötlands läns museums topografiska arkiv

Tekniska uppgifter

Område	Fleminggatan
Socken	Norrköping, S:t Johannes
Kommun	Norrköping
Län och landskap	Östergötland
Fornlämningsnr	RAÄ 96 intill RAÄ 100
Ekonomiska kartans blad	086 94 (8G9e Norrköping)
Koordinater	X6496430-6496550, Y1520390-1520470
Koordinatsystem	RT90 2,5 gon V
Typ av undersökning	Arkeologisk förundersökning i form av antikvarisk kontroll
Länsstyrelsens dnr	220-6358-93
Länsstyrelsens beslut:	1993-11-29
Länsstyrelsens handläggare	Carin Claréus
ÖLM dnr	326/93
Kontonr	6046
Uppdragsgivare	Energiverket, Norrköpings kommun
Kostnadsansvarig	Energiverket, Norrköpings kommun
Projektledare	Hans Persson och Olle Hörfors
Fältarbetstid	1994-08-17--1994-08-30
Yta/Volym/Löpmeter	1140 m ² , 950 löpmeter
Fynd	ÖLMC4013:1-12
Foto filmnr	-
Analys	-
Grafik	Johan Levin
Renritning	Lasse Norr
Grafisk form	Johan Levin
Dokumentationsmaterialet förvaras på Östergötlands länsmuseum.	
Ur allmänt kartmaterial	© Lantmäteriverket MS2008/06551
ISSN 1403-9273	Rapport 2010:106 © Östergötlands länsmuseum

Bilaga 1. Lagerbeskrivningar

Observationspunkt A

Strömparken

1. Påförd sand, steril gul ned till 0,9 m.
2. Påförd sand/grus, enstaka tegelfils och kalkbruksfragment.

Profil 1

Fleminggatan/Gamla Rådstugatan

1. Gatsten och sättsand
2. Kulturlager, lerigt med rikliga inslag av rivningsmassor, tegelkross mm. Kritpipsfragment
3. Opåverkad mark, grovt grus, vått

Profil 2

Fleminggatan/Drottninggatan

1. Påförd sand
2. Påförda omrörda kulturlager, rikliga inslag av småsten och grus, gråbrunt
3. Melerat fyllnadslager. Rikligt med småsten
4. Grå kulturfärgad sand. Enstaka fragment av bränd lera, förkollnade träbitar och BII:4 keramik med klarglasyr.
5. Orörd sand

Profil 3

Fleminggatan/Drottninggatan

1. Påförd sand
2. Raseringslager; nästan helt bestående av tegelflis och kalkbruk. I lagrets övre del finns sotfärgningar och enstaka kolbitar. Lagret övergår västerut i ett gemensamt lager 1-2.
3. Sotigt kulturlager, inga fynd.

Profil 4

Fleminggatan/Kristinagatan

1. Påförd bergkross och singel
2. Påförd sand
3. Raseringslager av tegelkross, kalkbruk mm. Fynd av kritpipa och djurben (ÖLMC4013:10 och 11).

Profil 5

Fleminggatan strandpromenaden

1. Gatubeläggning med kullersten
2. Sättsandskikt
3. Påförd lerig morän med inslag av kalkbruk
4. Raseringslager av nästan enbart tegelkross
5. Påförd rödgul sandig morän
6. Opåverkad lera
7. Opåverkad grovmo
8. Grå mo

Profil 6

Fleminggatan strandpromenaden

1. Humus.
2. Påförd humus med omrörda kulturlager (djurben).
3. Byggnadslager, tegel, kalkbruk och sot.
4. Påfört grus med enstaka djurben och BII:4.
5. Grus och kalkbruk. Påfört.
6. Steril moig morän.
7. Trädrötter med inslag av L3.

Profil 7

Fleminggatan vid Hedvigs kyrka

1. Kvaderstensläggning och sättsand.
2. Kalkbruk, tegelkross och humus. Djurben.
3. Humus, djurben, enstaka tegel, sot, bränt fönsterglas. Moränblandat.
4. Orörd(?) morän.

Bilaga 2. Ritningar

Profil 1 mot SÖ

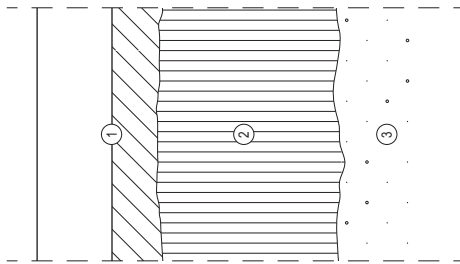

1. Gåsten och säftsand.
2. Kulturlager, lertigt med rikliga inslag av rivningsmassor, tegelcross m m., Krippisfragment.
3. Opåverkad mark, grovt grus, vått.

Profil 2 mot NNV

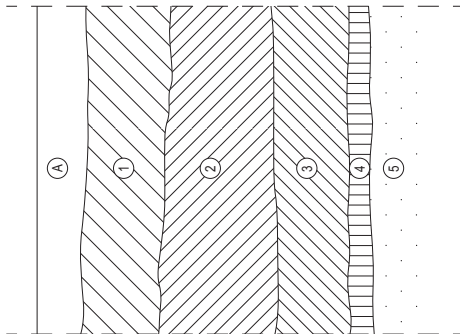

- A. Asfalt.
1. Påförd sand.
2. Påförda omrörda kulturlager, rikliga inslag av småsten och grus, gråbrunt.
3. Melerat fyllnadslager. Rikligt med småsten.
4. Grå kulturfärgad sand. Enstaka fragment av bränd lera, förkolnade träbitar och BII-4-keramik med klarglasyr.
5. Orörd sand.

Profil 3 mot SSÖ

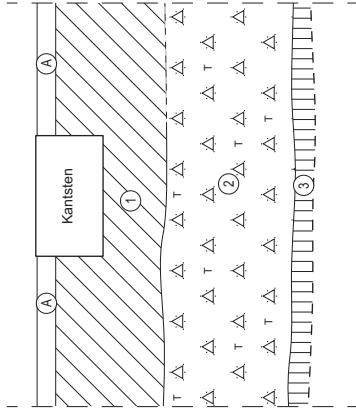

- A. Asfalt.
1. Påförd sand.
2. Resningslager, nästan helt bestående av tegelpris och kalkbruk. I lagrets övre del finns sotlagringar och enstaka kotbitar. Lagret övergår västerut i ett gemensamt lager 1-2.
3. Sottigt kulturlager, inga fynd.

Fleminggatan

Norrköpings stad och kommun, Ög

RAÅ 96

Profilirning

Skala 1:20

Dnr 326/93

November 1994 Hans Persson

Renritning Lasse Norr



Dnr 326/63:32

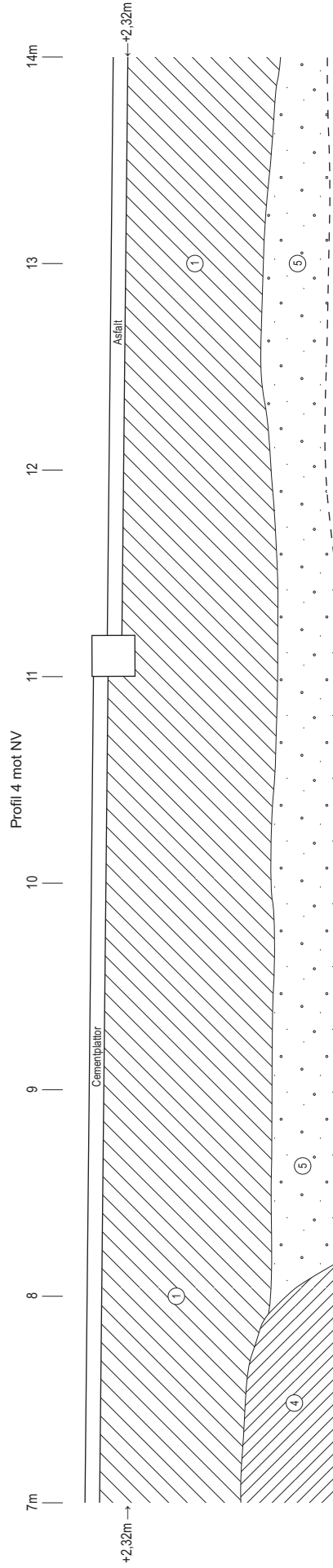
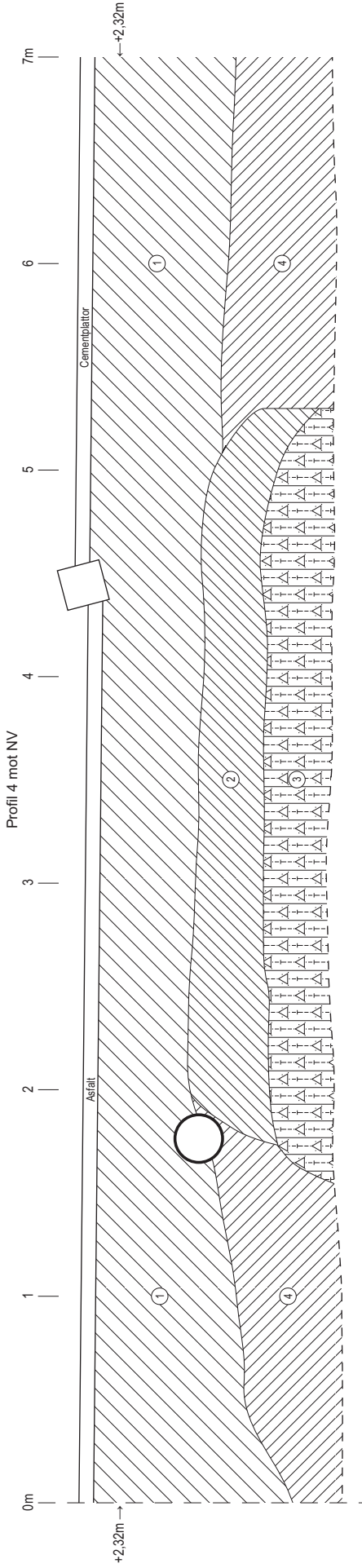

Fleminggatan

Norrköpings stad och kommun, Ög

RAÅ 96

Profilirning

Skala 1:20

Dnr 326/93

November 1994 Hans Persson

Renritning Lasse Norr

Dnr 326/93:33

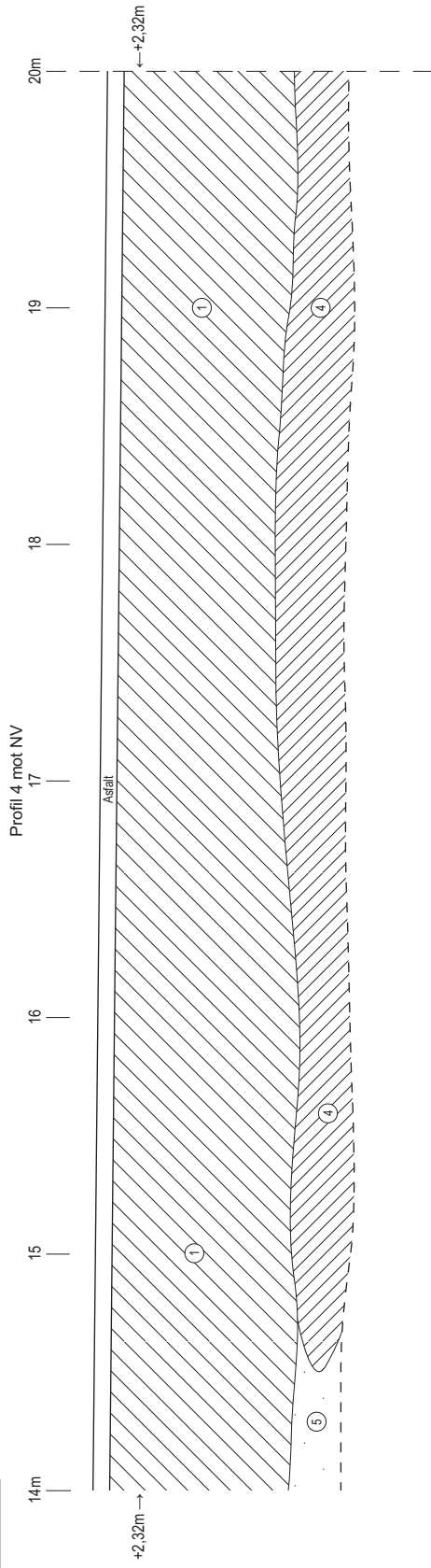

Fleminggatan
Norrköpings stad och kommun, Ög
RAÅ 96
Profilirning
Skala 1:20
Dnr 326/93
November 1994 Hans Persson
Renritning Lasse Norr

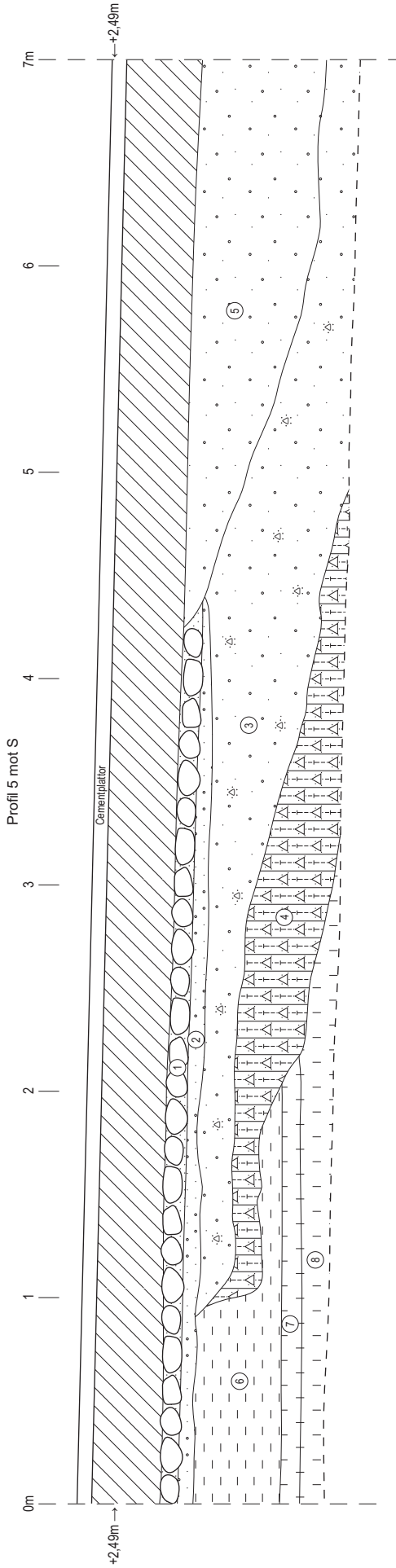

Fleminggatan

Norrköpings stad och kommun, Ög

RAÅ 96

Profilirning

Skala 1:20

Dnr 326/93

November 1994 Hans Persson

Renritning Lasse Norr



Dnr 326/63:35

Profil 6 mot SSÖ

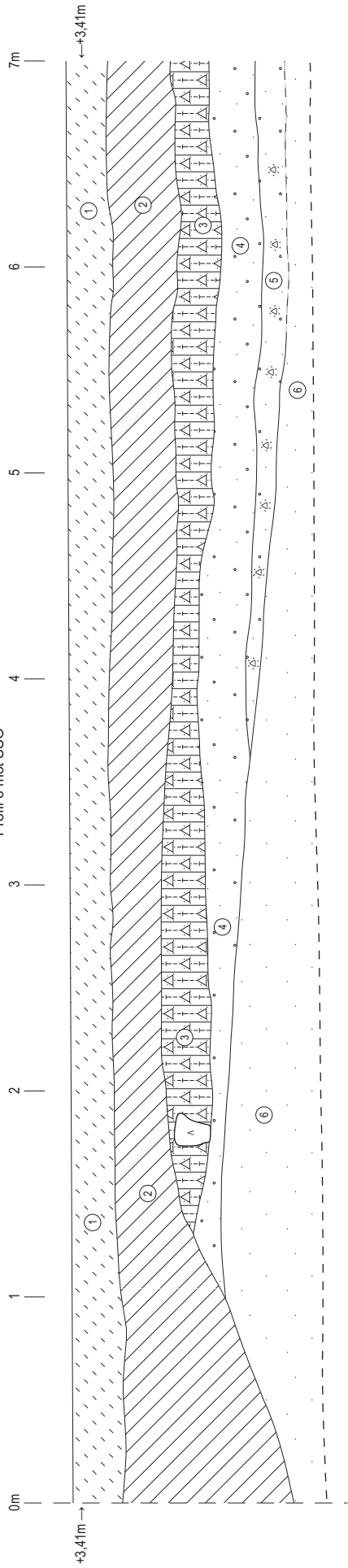

Profil 6 mot SSÖ

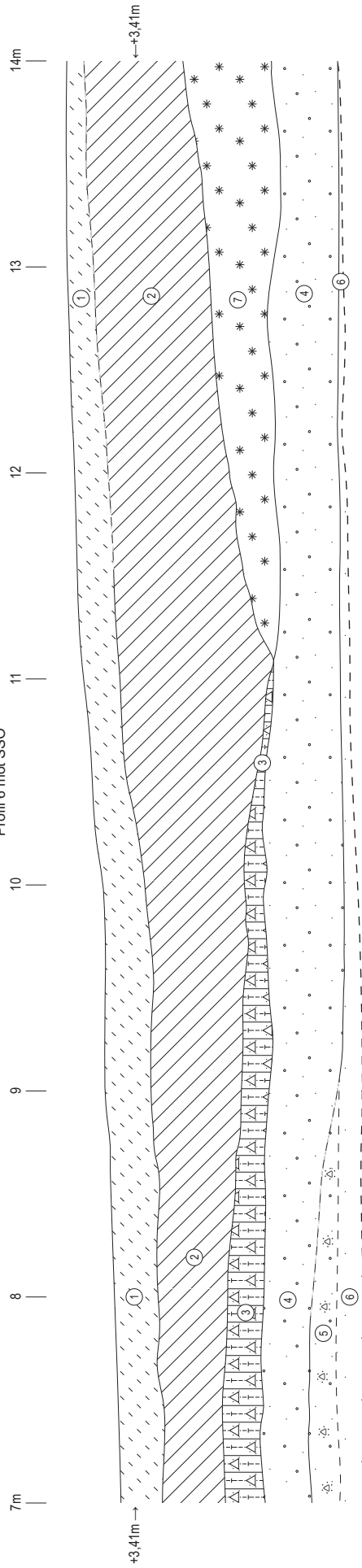

Fleminggatan

Norrköpings stad och kommun, Ög

RAÅ 96

Profiltning

Skala 1:20

Dnr 326/93

November 1994 Hans Persson

Renritning Lasse Norr



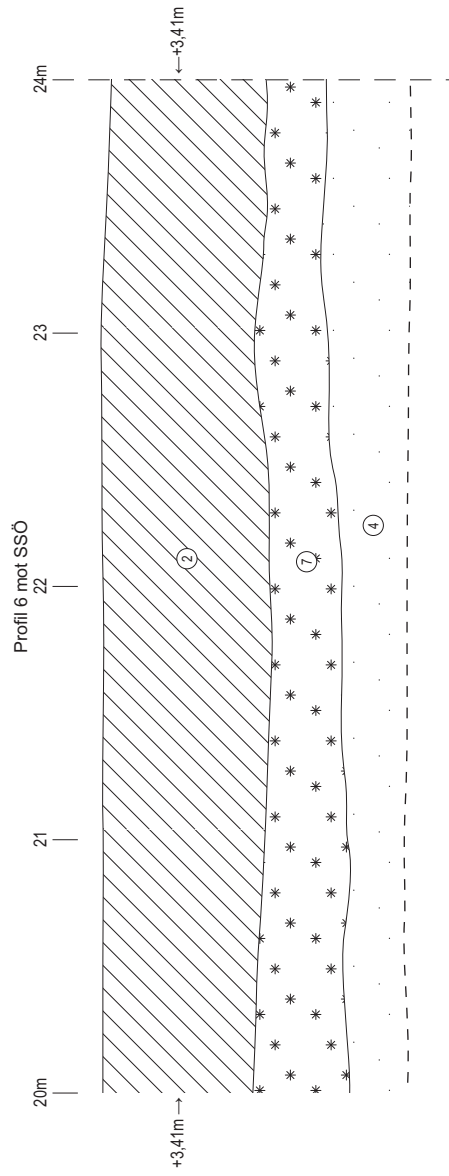
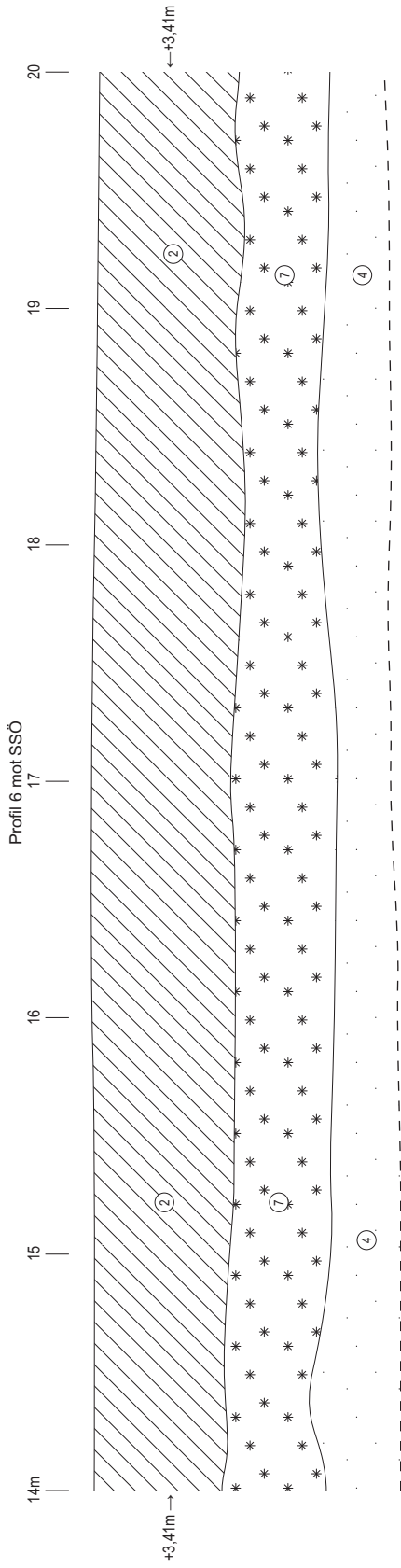

Fleminggatan

Norrköpings stad och kommun, Ög

RAÄ 96

Profilirning

Skala 1:20

Dnr 326/93

November 1994 Hans Persson

Renritning Lasse Norr

Dnr 326/93:37

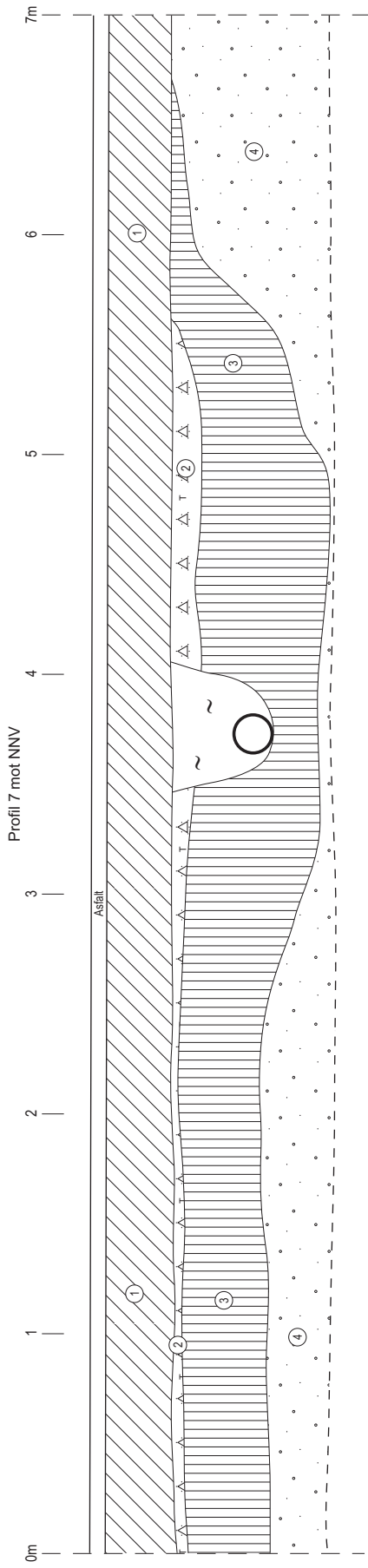

Fleminggatan

Norrköpings stad och kommun, Ög

RAÅ 96

Profiriting

Skala 1:20

Dnr 326/93

November 1994 Hans Persson

Renritning Lasse Norr



Bilaga 3. Fyndlista

Inv nr ÖLM C4013:1-12

Nr	Ant	Sakord	Klassif	Mtrl	Teknik	L	V	Frag	Ruta	Lager	Anmärkning
01	1	Pipa	Kritpipa	Piplera	Pressat	47	0	F	G:a Rådstugug	0,7 u gata	Dekorerat skaft.
02	9	Kärl		BII:4	Drejat	0	48	F		0,8 u gata	Silkärl, klarglasyr.
03	1	Kärl		BII:4	Drejat	0	4,1	F			Spjälkat, vitlersdekor.
04	1	Kärl		BII:3	Drejat	0	4,3	F			Spjälkat, mynning.
05	1	Kärl		BII:4	Drejat	0	2,6	F	Flemingg 4 m	L4	Vitleredekor.
06	1	Kärl		BII:4	Drejat	0	4,4	F	Flemingg 5,5 m	L4	Vitleredekor.
07	1	Kärl		BII:4	Drejat	0	12,1	F	Flemingg 6 m	L3	Vitleredekor.
08	1	Kärl		BII:4	Drejat	0	13	F	Flemingg 8 m	L4	Vitlereengobe, svallad.
09	1	Kärl		CII	Drejat	0	5,9	F	Flemingg 9 m	L4	Gulvitt gods.
10	1	Pipa	Kritpipa	Piplera	Pressat	20	1,2	F	Kristinag	L3-4	Skaft.
11	1	Ben	Animalie	Ben		0	5,6	F	Kristinag	L3-4	Slaktavfall, revben.
12	30	Ben	Animalie	Ben		0	956	F	Hedvigs kyrka		Slaktavfall, nöt.



I samband med schaktningar för el mellan kvarteret Triangeln och kvarteret Sektorn i Norrköping 1993 utfördes flera antikvariska kontroller. Arbetena har delats upp i flera delar varav detta är del 4 som upptar sträckan i Flemminggatan, dels i dess korsningar mot Gamla Rådstugatan och Drottninggatan, dels sträckan Hedvigs kyrka-Hamnbron.

I korsningen mot Gamla Rådstugatan påträffades omrörda kulturlager med inslag av tegelrester, fynden utgjordes av yngre rödgods och kritpipor. I korsningen mot Drottningggatan var lagren huvudsakligen störda men ett mindre segment med omrörda kulturlager av samma karaktär som i Gamla Rådstugatan dokumenterades.

I sträckningen mellan Hedvigs kyrka och Hamnbron framkom orörd marknivå redan 0,4 m under dagens markyta. Endast i schaktets västligaste del, väster om Hedvigs kyrkas norra kor, framkom kulturlager med inblandning av humus, tegelkross, bränt fönsterglas och djurben. Mellan Olai kyrkogata och Kristinagatan framkom en lagerföljd innehållande byggnadsavfallsrester. Schaktets östligaste del innehöll sentida fyllnadslager.